



ANTHROPOLOGY  
FOR KIDS

# FUTURE CITY

THIS BOOK BELONGS TO \_\_\_\_\_

## 9.Babel 1B

**Babel 1B**  
(Flat land)  
Population 520,000  
Density 682/hectare 238/acre  
Height 1,060 meters  
Diameter of structure 3,186 meters  
Surface covered 778 hectares 1,920 acres  
1.2 Section and elevation scale 0,000









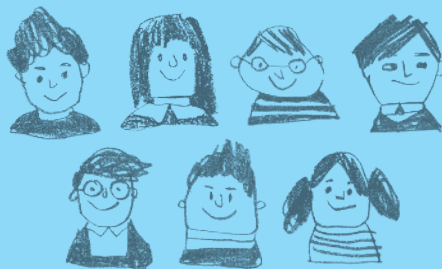

ПОСВЯЩАЕТСЯ ТИМУРУ, БЕНЕ,  
АЛИСЕ, ПЕТРУ И ДРУГИМ ДЕТЯМ,  
С КОТОРЫМИ МЫ РИСОВАЛИ ПЛАНЫ  
ПРИДУМАННЫХ ГОРОДОВ



АНТРОПОЛОГИЯ  
ДЛЯ ДЕТЕЙ

# ГОРОД

ЭТА КНИГА ПРИНАДЛЕЖИТ

-----

-----



Самокат  Москва

# ВСТУП- ЛЕНИЕ

Эта книжка о том, как в разные времена и в разных культурах менялось представление о городе.



Тут ты найдешь средневековые гравюры, цитаты и иллюстрации из научно-фантастической литературы, кадры из фильмов, рисунки архитектора Сэма Чермаева и мои. В этой книжке много планов — придуманных и настоящих. Одни условные, другие больше похожи на трехмерные рисунки, третьи — на заметки на полях или почеркушки. Есть планы, нарисованные с высоты птичьего полета, а где-то изображены отдельные части городской среды.



**ЕСЛИ ХОЧЕШЬ,  
ТО СТАВЬ В ПЛАНАХ  
ЦИФРЫ И ПОДПИСЫВАЙ  
ДЕТАЛИ, РАССКАЗЫВАЙ  
ПОДРОБНОСТИ.**





Помни, что в наших планах  
можно придумывать всё,  
что заблагорассудится.  
Не нужно ограничивать себя  
реальностью.  
Как и во всех книжках серии,  
здесь много свободного места  
для тебя самого — чтобы ри-  
совать, мечтать, сочинять.

**И НАЧИНАТЬ СОЗДАВАТЬ  
ГОРОД, В КОТОРОМ ТЕБЕ  
ХОТЕЛОСЬ БЫ ЖИТЬ,  
КОГДА ТЫ ВЫРАСТЕШЬ.**



В самом конце книжки, в раз-  
деле «Учи матчасть», ты смо-  
жешь подробнее узнать о ре-  
альных проектах невероятных  
городов. Они доказывают, что  
часто самые смелые фантазии  
или кошмарные страхи могут  
воплотиться в жизнь.



# ОГЛАВЛЕНИЕ

8

**ГОРОД,  
ГДЕ ВСЕ СПЯТ,**  
а машины  
ухаживают  
за людьми.

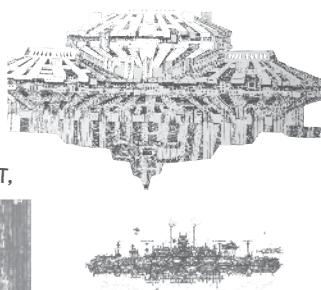

10

**ЛЕТАЮЩИЕ  
ГОРОДА**  
могут обогнуть  
Землю за счита-  
тельные часы

13

**ГОРОД  
В ОБЛАКАХ**  
город-машина  
для контроля  
и подавления

16

**ГОРОД ДРАЧУНОВ**  
жители всегда  
готовы к войне

28

**ГОРОД-СЕМЬЯ**  
нигде не встретит  
незнакомца

30

**ГОРОД В ПУСТЫНЕ**  
автомобили здесь  
ни к чему



34

**ГОРОД-УБЕЖИЩЕ**  
поможет укрыться  
от холода и жары

42

**ГОРОД В МАСКАХ**  
неважно, кто ты —  
важно, кем хочешь  
быть



44

**ГОРОД СТЫДА**  
часть жителей  
прячется  
от других

46

**ГОРОД  
НЕВИДИМОК**  
на первый взгляд  
безлюден

48

**ГОРОД,  
ГДЕ ЦЕНЯТ  
ОДИНОЧЕСТВО**  
в окружении  
невероятных  
диковинок

64

**ГОРОДА В ОКЕАНЕ**  
содружество  
плавающих  
островов



46

**ГОРОД  
НЕВИДИМОК**  
на первый взгляд  
безлюден

48

**ГОРОД,  
ГДЕ ЦЕНЯТ  
ОДИНОЧЕСТВО**  
в окружении  
невероятных  
диковинок

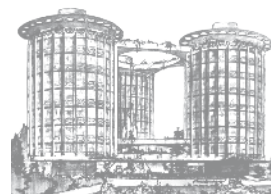

66

**ГОРОД  
НАКАЗАНИЯ**  
кто не послушался,  
тот виноват!

68

**ГОРОД-ПОМОЙКА**  
здесь живут,  
работают, спят  
и отдыхают  
в мусоре

72

**НОЕВ КОВЧЕГ**  
что если весь мир  
собрать в одном  
месте?

74

**ГОРОД-ОБРАЗЕЦ**  
все хотят здесь  
жить!







18

**СВОБОДНЫЙ ГОРОД**

художники, цветоводы, дети, родители — все кроме военных



20

**ГОРОД-ИГРА**  
работать запрещается!



24

**ГОРОД МАЛЫШЕЙ И МАЛЫШЕК**  
как обустроить эльфов, гномов и хоббитов

26

**ГОРОД ЖАДИН**  
опасность, от которых никому не скрыться



36

**ГОРОД БОЛЬШОГО БРАТА**  
все приучены к порядку и покою

38

**ГОРОД СЛЕЖКИ**  
летающий глаз-камера за твоей спиной

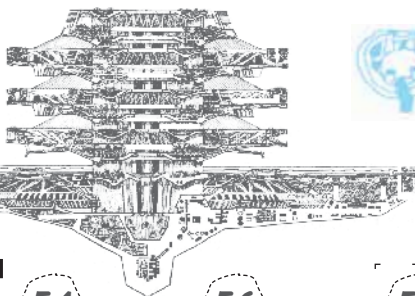

40

**ПРОЗРАЧНЫЙ ГОРОД**  
не скрыться ни на секунду



50

**ГОРОД ЭГИСТА**  
предугадывает желания

54

**ГОРОД-ПРИЗРАК**  
невозможно захватить

56

**ГОРОД, В КОТОРОМ ВСЕ БЕГУТ**  
друг от друга, друг за другом и по кругу

58

**ПОДЗЕМНЫЙ ГОРОД**  
уйти отсюда непросто

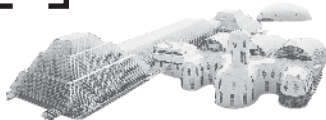

78

**ГОРОД В ОСАДЕ**  
вокруг война, внутри голод и холод

80

**ГОРОД СОЛНЦА**  
все равны и счастливы



82

**ГОРОД-ШКОЛА**  
только учиться и преподавать. знание — сила!

86

**ГОРОД ЗАБОТЫ**  
день и ночь в мыслях о ближнем



№1

# ГОРОД, ГДЕ ВСЕ СПЯТ

Жители города спят и видят прекрасные сны, пока за ними ухаживают машины.

Машины используют их тела, чтобы добывать энергию. Люди больше не знают, как устроен реальный мир. Они живут во сне.

Опиши и нарисуй сны твоего города сонь.

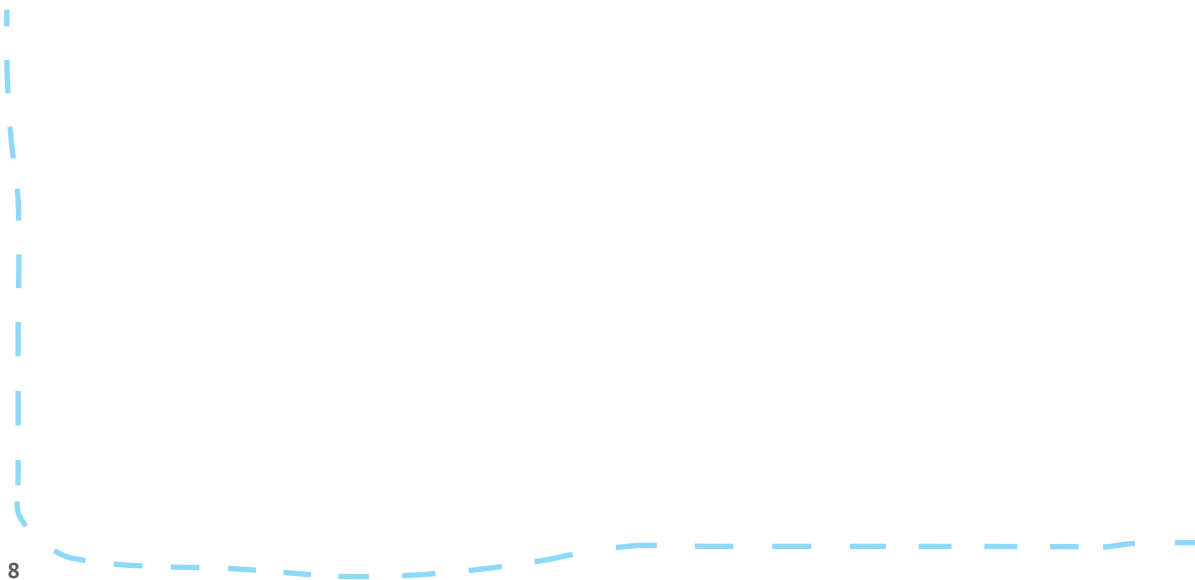





# ЛЕТАЮЩИЕ ГОРОДА

Если жить в летающем городе, можно обогнуть Землю за считанные часы. Многие хотели бы жить в постоянном полете.

Что, если полностью освободить землю от построек, оставив ее для отдыха и туризма? Люди будут жить в летающих колониях, каждый день выбирая, где остановиться.



## №2

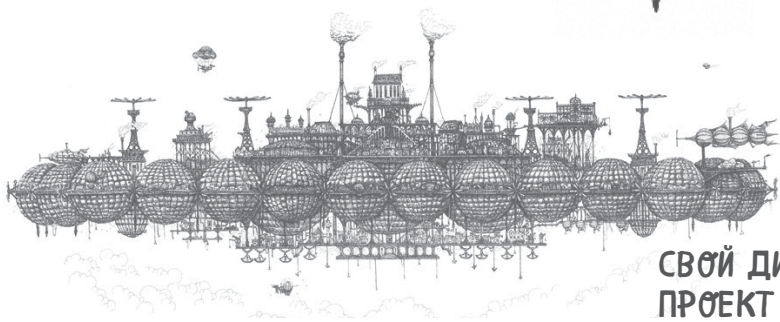
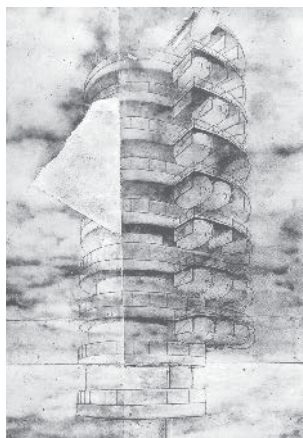

**СВОЙ ДИПЛОМНЫЙ ПРОЕКТ ЛЕТАЮЩЕГО ГОРОДА СОВЕТСКИЙ АРХИТЕКТОР КРУТИКОВ НАЗВАЛ ГОРОДОМ БУДУЩЕГО.**

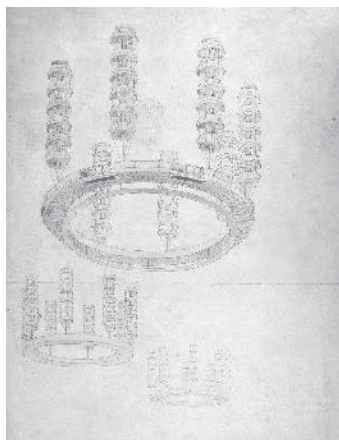
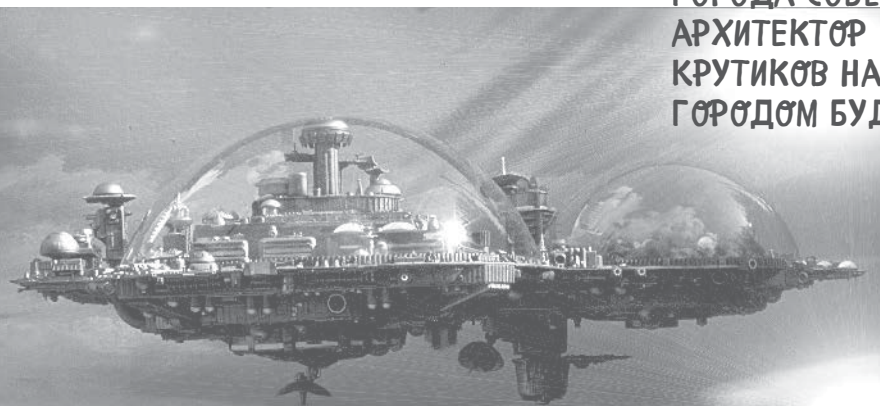

Летающий город – это собрание небольших автономных поселений. Жители могут легко перемещаться в своих машинах-самолетах из одной колонии в другую. Летающие города используют солнечную и ветряную энергию, добывают воду из облаков и выращивают еду в теплицах.

**Нарисуй детали  
твоего летающего  
города: частные  
самолеты,  
воздушные такси,  
жилые комплексы  
и библиотеки,  
лаборатории  
и концертные залы.**





# №3

# ГОРОД В ОБЛАКАХ

Летающие города — давняя мечта человечества. Ну а если летающий город построят не для того, чтобы освободить людей? Если его построят для укрепления власти одних людей над другими?

Нарисуй план летающего города, который построен как военная машина, контролирующая тех, кто остался жить на земле.



ХОРОШО ТЕМ, КТО  
ЖИВЕТ В ОБЛАКАХ.  
А КАКОВО ТЕМ, КТО  
ЖИВЕТ ВНИЗУ?

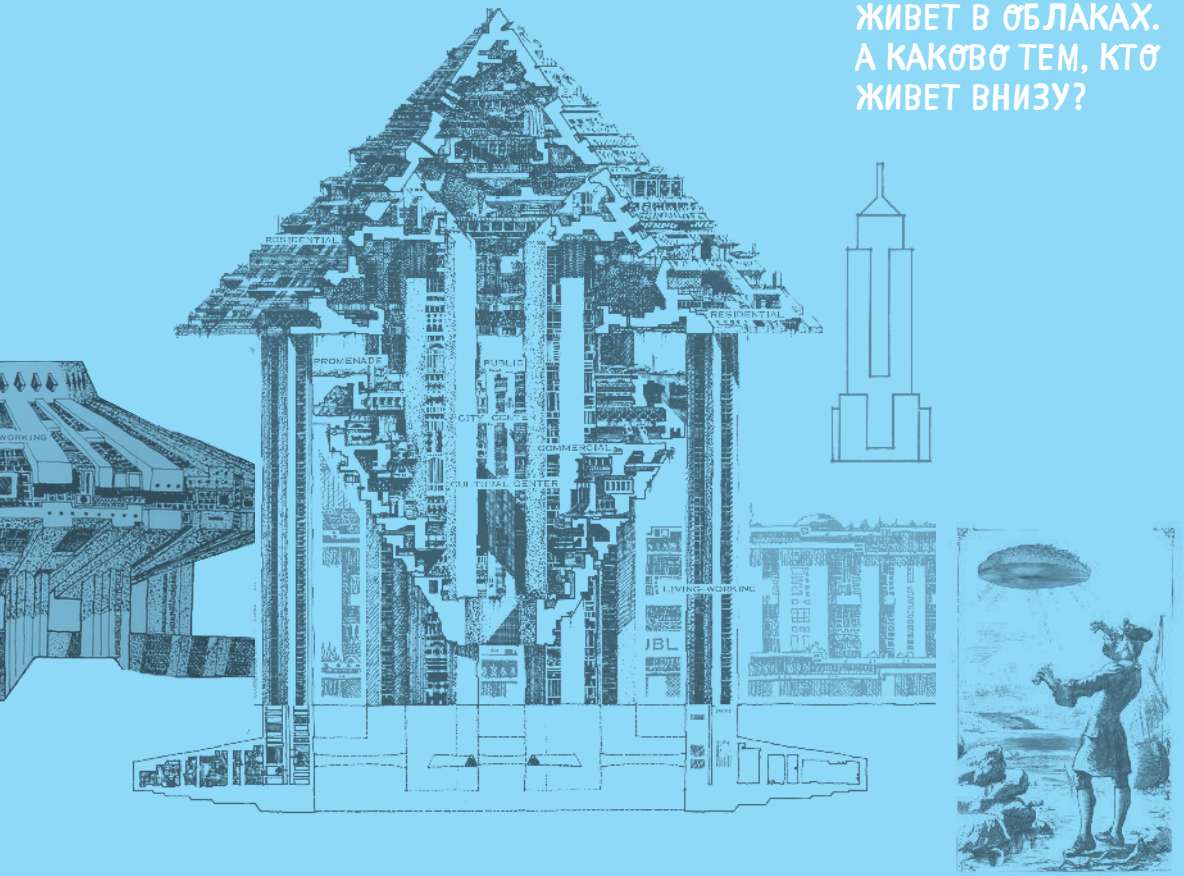

В книге Джонатана Свифта «Путешествия Гулливера» описан летающий остров, принадлежащий королю. Ученые превратили его в военный корабль, контролировавший владения короля. Корабль наказывал мятежные города, заслоня от них солнце или дождь. Иногда город-корабль опускался на город, полностью уничтожая его. Лишь однажды наземный город смог выиграть битву у летающего острова — и только потому, что в этом городе жили другие ученые. Они нашли способ перекрыть магнитное поле, с помощью которого придуманный Свифтом город летал по небу.

1 / Во рту города  
расположены дома,  
парки и библиотеки.  
2 / Город захватывает  
всё, что летает вокруг,  
и либо съедает, либо

перерабатывает  
для своих нужд.  
3 / Город передви-  
гается с помощью  
мощных крыльев.



Город — летучая мышь.  
А ты нарисуй поверх  
или рядом свой  
летающий город.





Напиши, как  
устроен твой  
летающий  
город.



A series of ten horizontal dashed lines for writing.

# ГОРОД №4

## ДРАЧУНОВ,

ЖИТЕЛИ КОТОРОГО ПОСТОЯННО  
ГОТОВЯТСЯ К ВОИНЕ

Драчунам нужно знать, где находится начальник, им нужны дисциплина и порядок. Улицы города драчунов будто прочерчены по линейке, а в центре находится командный пункт. Жители города — часть военной машины.

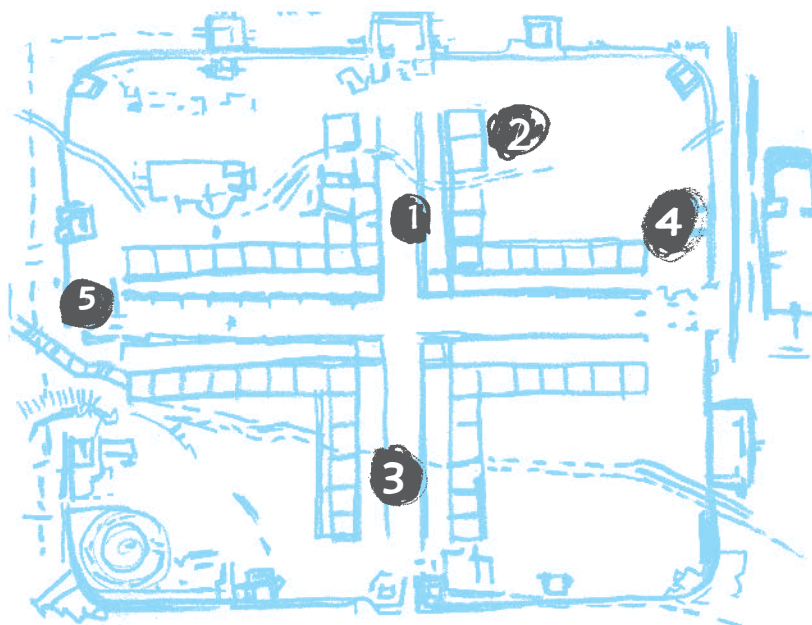

- 1 / Форум.
- 2 / Жилые кварталы.
- 3 / Охраняемый вход в город.
- 4 / Главные улицы делят город на равные части.
- 5 / Укрепления защищают город от нападающих.





# СВОБОДНЫЙ ГОРОД,

# №5

в котором живут художники,  
цветоводы, дети, родители и кто угодно,  
только не военные.

Нарисуй карту  
города, где жители  
решили больше  
не воевать.



В столице Дании Копенгагене, где когда-то жил Ганс Христиан Андерсен, есть район, который называется Христиания, — это свободный город. Когда-то его основатели захватили пустующую военную базу и объявили ее отдельной страной со своими законами.



#### НЕКОТОРЫЕ ЗАКОНЫ ХРИСТИАНИИ:

1. КАЖДЫЙ ОТВЕТСТВЕН ЗА ВСЕХ ОСТАЛЬНЫХ.
2. ЗАПРЕЩЕНЫ ОРУЖИЕ И БРОНЕЖИЛЕТЫ.
3. ЗАПРЕЩЕНЫ АВТОМОБИЛИ.
4. ЗАПРЕЩЕНО ВОРОВСТВО.
5. ЗАПРЕЩЕНЫ ТЯЖЕЛЫЕ НАРКОТИКИ.



1 / Деревья, поля и цветы — повсюду в Христиании. 2 / Жилые дома разнообразны и построены самими жителями из подручных материалов. 3 / Городской совет, где принимают

все решения. 4 / Свободный магазин, где одни жители оставляют вещи, которые им больше не нужны, чтобы другие их забрали. 5 / Река и кораблики — красиво! 6 / У входа в город

написано, что вы попадаете в другую страну. 7 / Детские площадки с качелями и горками в Христиании повсюду. 8 / Концертные залы и галереи.

## ГОРОД-ИГРА, ГДЕ РАБОТАТЬ ЗАПРЕЩАЕТСЯ

Можно только играть,  
дружить и заботиться  
друг о друге.

Где кто живет  
и где кто играет?  
И во что?

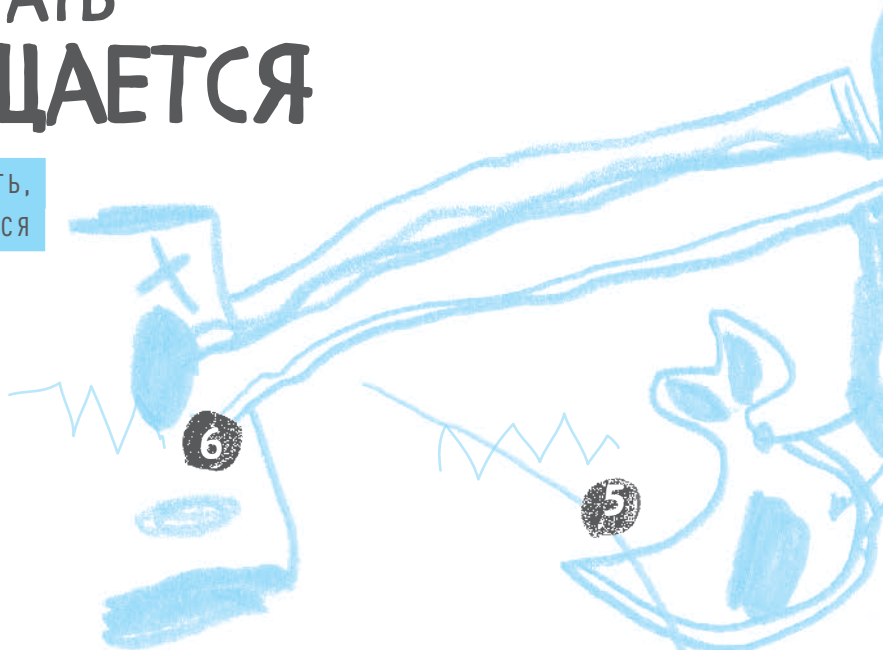

**1** / Главный игровой дом, где друзья встречаются, чтобы придумать игры. **2** / Жилые дома. Их окна всегда смотрят в сторону главного, чтобы не пропустить начало интересной игры.

**3** / Игровые комнаты-батуты, которые взлетают и опускаются: вверх-вниз, вверх-вниз. **4** / Залы, где можно создавать из любых материалов что только пожелаешь: роботов, лего-замки, бумажных

кукол или сахарные домики. **5** / Озера для купания и игр в воде. **6** / Библиотеки для чтения, письма и рисования. **7** / Прозрачные тоннели, по которым можно быстро перемещаться из одного места в другое.



РАБОТАЮТ В ЭТОМ  
ГОРОДЕ УМНЫЕ  
РОБОТЫ. А ЖИТЕЛИ  
ИГРАЮТ, РИСУЮТ,  
ПРИДУМЫВАЮТ  
ИСТОРИИ. СТАРШИЕ  
УЧАТ МЛАДШИХ  
ИГРАТЬ, А МЛАДШИЕ  
ЗАБОТЯТСЯ  
О СТАРШИХ.

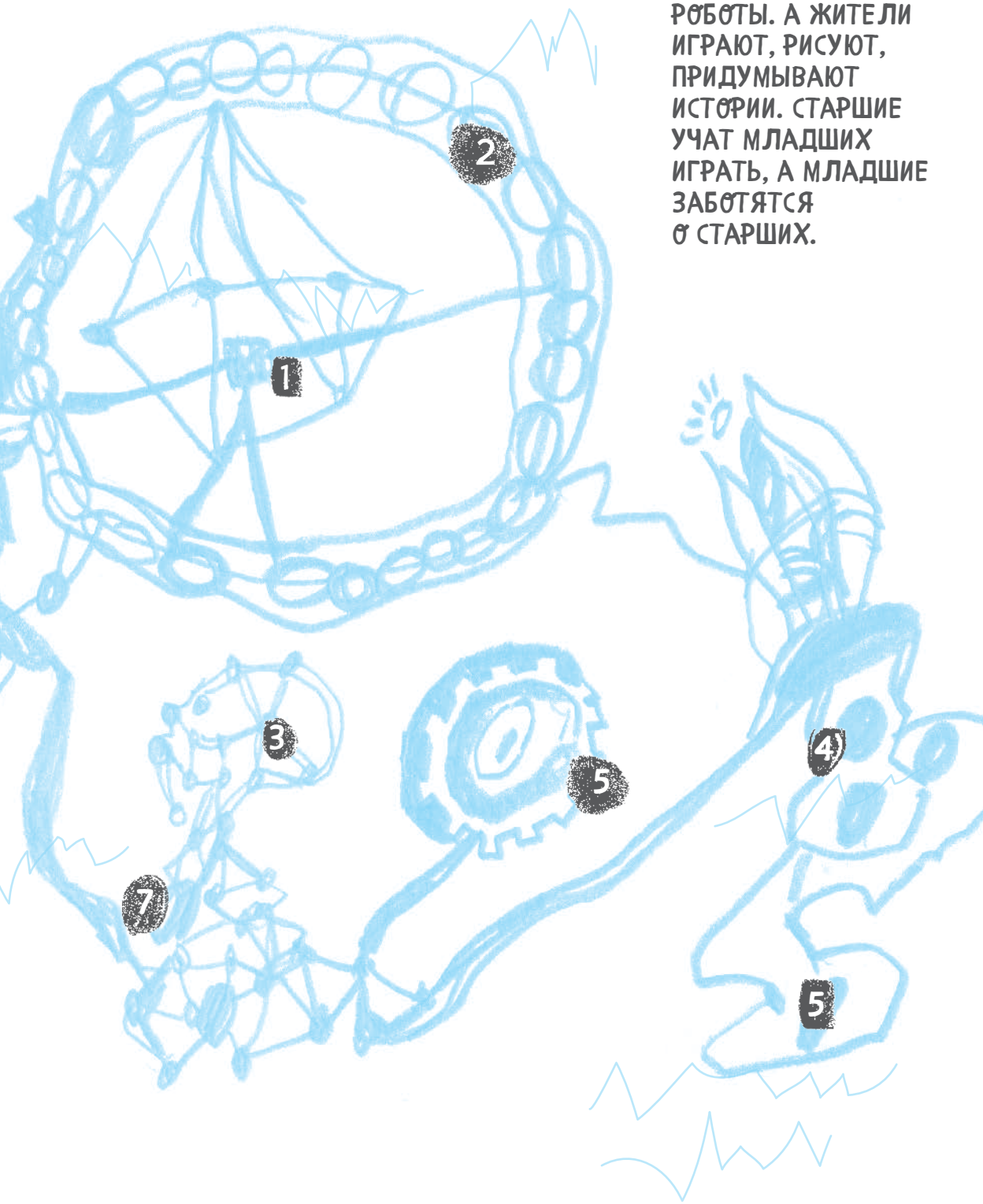

ЭТО КАРТА ГОРОДА,  
В КОТОРОМ ВСЁ  
ВВЕРХ ТОРМАШКАМИ.  
ПРАВОЕ ПЕРЕПУТАЛОСЬ  
С ЛЕВЫМ, А ВЕРХ – С НИЗОМ.

Прекрасное место  
для детской  
площадки –  
дорисуй ее.

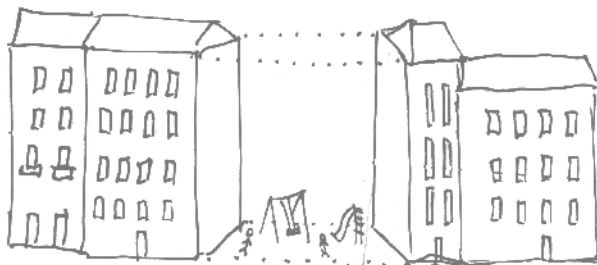

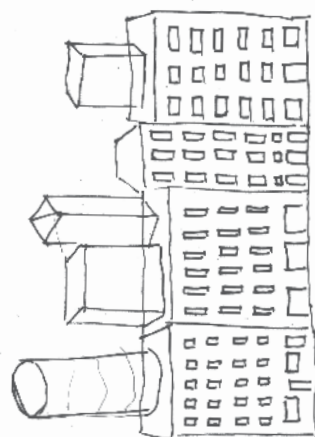

№7

# ГОРОД МАЛЫШЕЙ И МАЛЫШЕК



Вот место  
для плана.



«КОРОТЫШКИ УМЕЛИ ДОБЫВАТЬ РЕЗИНУ. В ГОРОДЕ У НИХ РОСЛИ ЦВЕТЫ, ПОХОЖИЕ НА ФИКУСЫ. ЕСЛИ НА СТЕБЛЕ ТАКОГО ЦВЕТКА СДЕЛАТЬ НАДРЕЗ, ТО ИЗ НЕГО НАЧИНАЕТ ВЫТЕКАТЬ БЕЛЫЙ СОК. ЭТОТ СОК ПОСТЕПЕННО ГУСТЕЕТ И ПРЕВРАЩАЕТСЯ В РЕЗИНУ, ИЗ КОТОРОЙ МОЖНО ДЕЛАТЬ МЯЧИ И КАЛОШИ».

Цитата и картинки из книги Николая Носова «Приключения Незнайки и его друзей»

Представь, что ты превратился в эльфа или просто в очень маленького человечка и попал к таким же малышам и малышкам. Они предложили тебе спланировать их город с площадками, мостиками, садами и научными лабораториями.



# ГОРОД ЖАДИН

## №8

Представь город, в котором жители должны платить не только за жилье и медицину, но и за воздух.

Если у кого-то заканчиваются деньги, полиция выталкивает неплательщика в безвоздушное пространство. Жители постоянно дрожат от страха задохнуться. И думают только о том, как заработать побольше денег, чтобы они и их близкие избежали этой страшной участи.



Нарисуй карту города  
жадин, где нет ничего  
бесплатного –  
всё кому-то  
принадлежит.



# №9 ГОРОД- СЕМЬЯ

Представь город, где нет незнакомцев, где все друг с другом делятся и каждый заботится об остальных. В этом городе нет магазинов, нет денег — и нет опасностей.



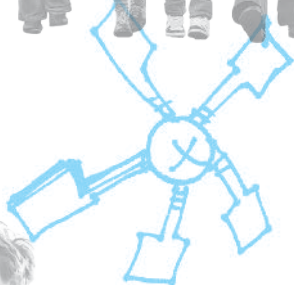

В таком городе нет незнакомцев и неожиданностей. Как по-твоему, какой город лучше: полный неизвестности или знакомый, безопасный и родной?

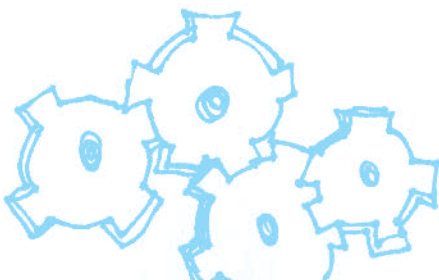



# №10

## ГОРОД В ПУСТЫНЕ

В этом городе живут и работают, отдыхают и принимают гостей в домах, где не бывает жарко. Здесь не нужны автомобили и никто не остается в одиночестве.

Как выглядит  
твой  
окруженный  
пустыней  
город?





Город в пустыне — это город-дом. Помещения для работы, отдыха и жилья расположены рядом друг с другом. Немного поработав, можно пойти отдыхать, а по дороге домой заглянуть в общую столовую — всё по соседству. Машин в городе-доме нет, зато есть место для выращивания еды и ветряная электростанция.

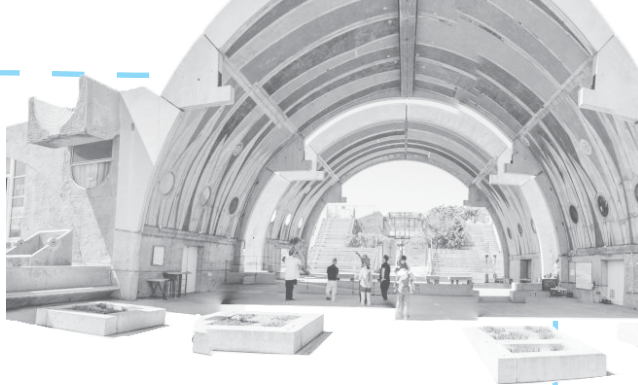

**АМФИТЕАТР ПОСТРОЕН  
ТАК, ЧТОБЫ  
ИСПОЛЬЗОВАТЬ  
ЕСТЕСТВЕННУЮ ТЕНЬ,  
УКРЫВАЮЩУЮ ЕГО  
ОТ ПАЛЯЩЕГО СОЛНЦА.  
ПОЭТОМУ К ВЕЧЕРУ  
ОН НЕ РАСКАЛЯЕТСЯ.**



Жить в пустыне нелегко: не хватает воды, сложно растить еду, днем нестерпимо жарко, а ночью холодно. Но обогрев и охлаждение требуют энергии.

# НАРИСУЙ ПЛАН ГОРОДА, ГДЕ ВМЕСТЕ ЖИТЬ – ХОРОШО!

1 / Столовая и гостиная, где все вместе едят и встречаются.  
2 / Жилые комнаты.  
3 / Мастерские перемешаны с жилыми комнатами, поэтому работа у всех рядом.

4 / Ветряки и солнечные батареи добывают энергию. 5 / Кинотеатр. 6 / Спортзал.  
7 / Городская ферма.  
8 / Гостиные комнаты.

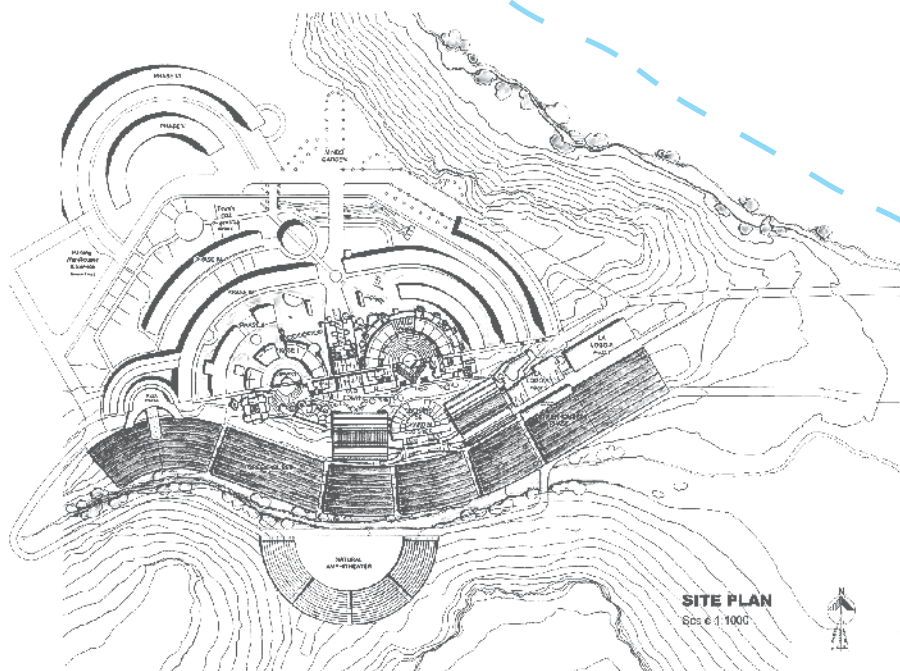



# №11

# ГОРОД-УБЕЖИЩЕ

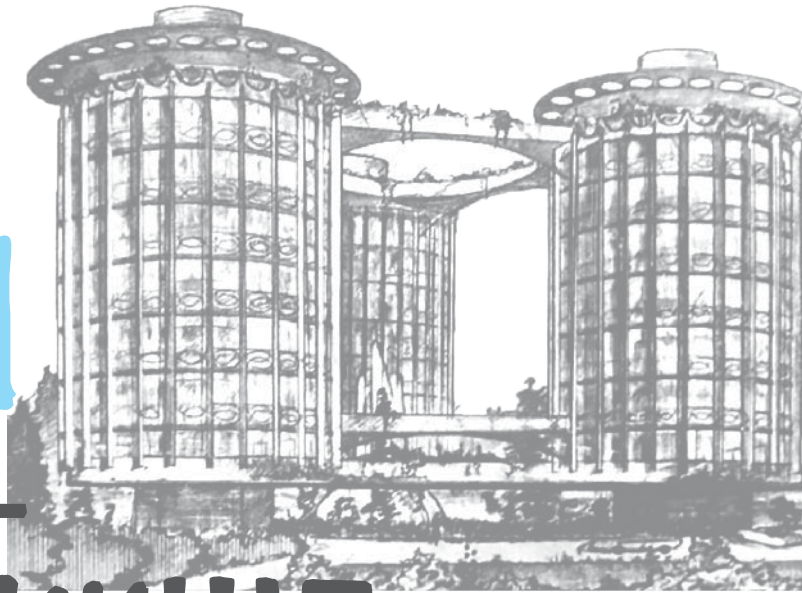

Такой город может укрыть от дождя и урагана, от холода и жары.

Напиши правила для жителей города-дома.



Что, если весь город — миллион человек — поселить в одном доме? В таком городе-доме можно построить сады, а огромные окна будут освещать просторные квартиры.

**РАСХОДЫ НА ОБОГРЕВ, НА ПРОИЗВОДСТВО ЕДЫ, НА ТРАНСПОРТ БУДУТ МИНИМАЛЬНЫМИ.**

Жителям не придется ездить на работу в автобусах и на машинах, а парки и детские площадки будут расположены прямо на этажах дома-гиганта.

Я ДУМАЮ, ЧТО С ИЗМЕНЕНИЕМ  
КЛИМАТА МЫ ВСЕ БУДЕМ ЖИТЬ  
В ТАКИХ ДОМАХ.

Как будет  
выглядеть город-  
дом, который  
построишь ты?





# №12 ГОРОД БОЛЬШОГО БРАТА

Он всегда с нами. Он награждает хороших и наказывает плохих. Его видно из любой точки города. Жители смотрят на него и знают, что он смотрит на них.

## ВСЕГДА!

В городе Большого Брата каждый знает свое место, следует правилам и не нарушает многочисленные законы. Люди боятся неожиданностей, потому что они чреватые неприятностями. Все приучены к порядку, однообразию и покою. Часто покой города Большого Брата требует насилия.

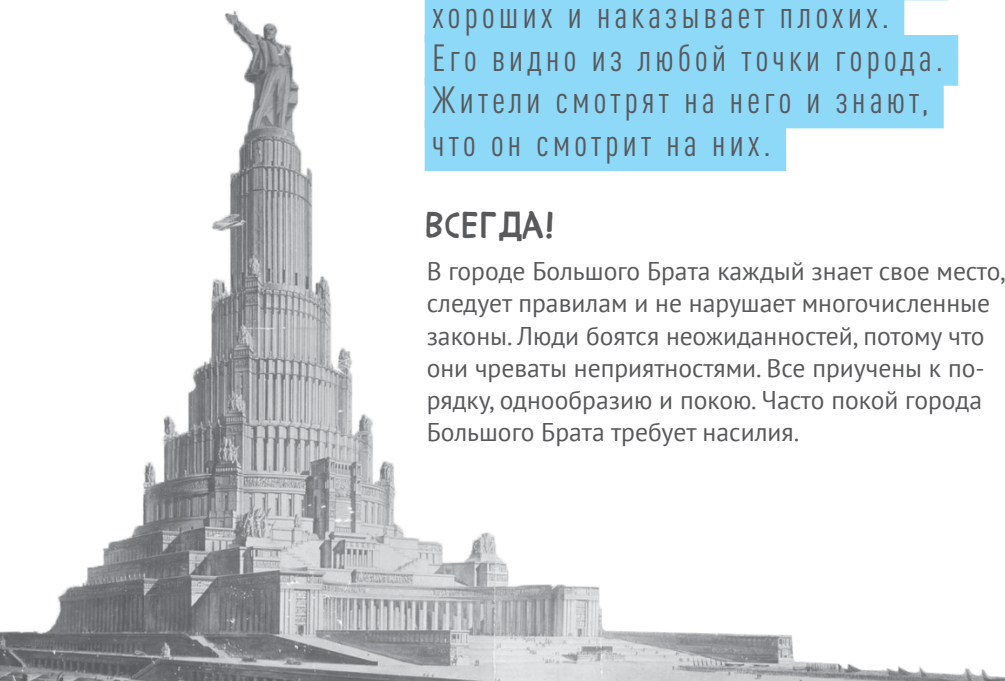

Нарисуй карту города  
Большого Брата.



Если в центре он сам,  
то как и где живут,  
работают, играют, читают  
и гуляют жители?

Возможно, в этом городе  
есть кварталы, где Ничего  
Нельзя, кварталы  
Наказания, кварталы  
Почета, кварталы Героев...  
Какие еще?

# №13

## ГОРОД СЛЕЖКИ

За каждым жителем города закреплен летающий глаз-камера, который преследует его повсюду. Съемка сразу же отображается на главном мониторе, который видят все.

В ЭТОМ ГОРОДЕ НИКТО  
НЕ МОЖЕТ ОСТАТЬСЯ  
НАЕДИНЕ С САМИМ СЕБЕЙ!

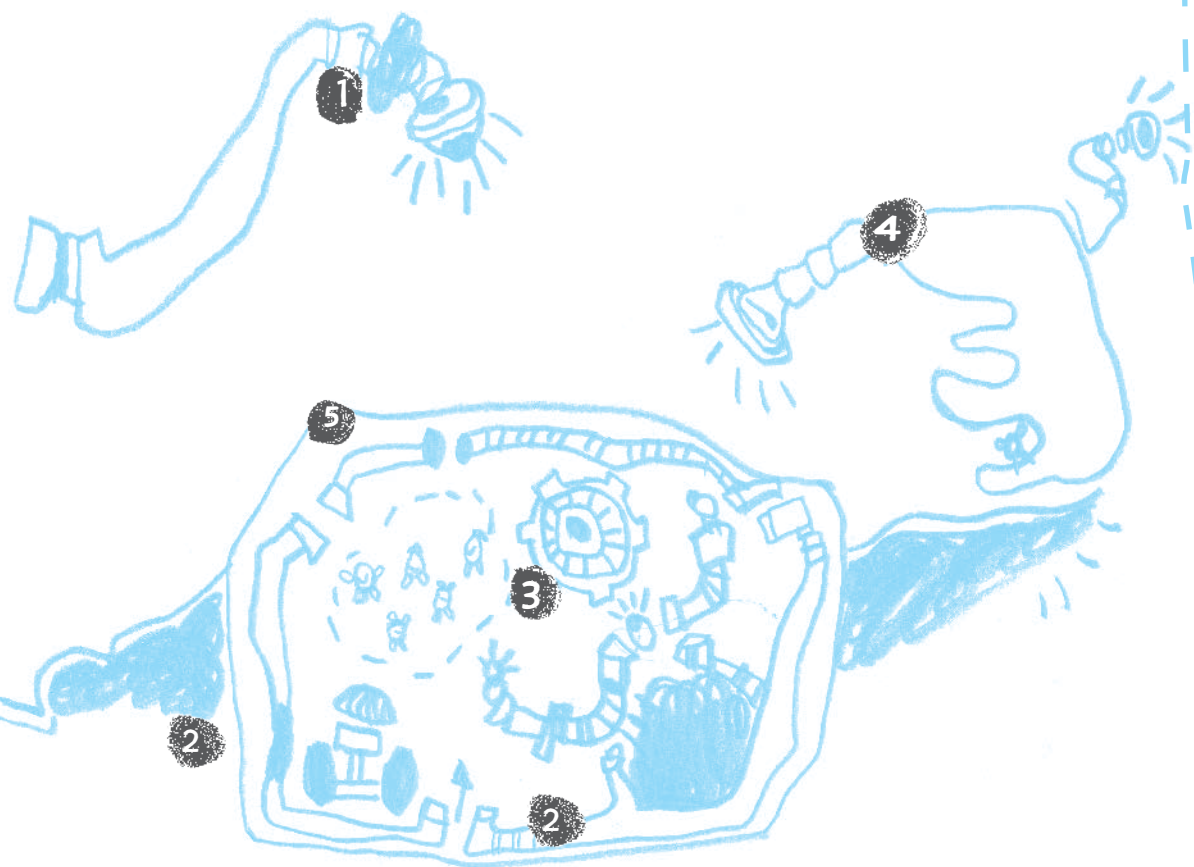

1 / Главная камера, которая записывает все движения в городе и сохраняет в вечный архив.  
2 / Поля, где работают

жители. 3 / Жилые помещения. 4 / Дополнительные камеры. 5 / Площадь, где все обязаны гулять каждый день.

# №14

## ПРОЗ- РАЧНЫЙ ГОРОД

Люди не могут скрыться от чужого взгляда ни на секунду. Все стены в городе прозрачны.

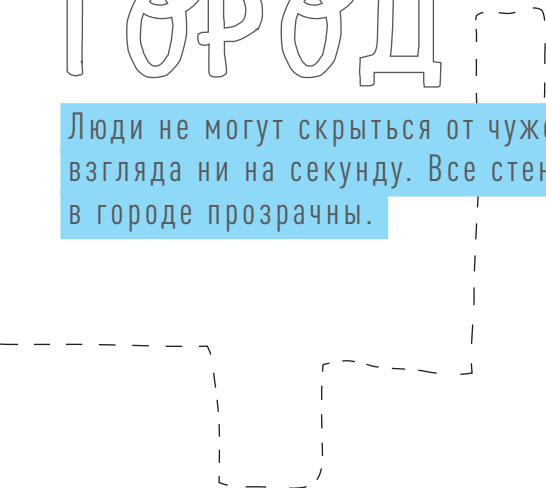
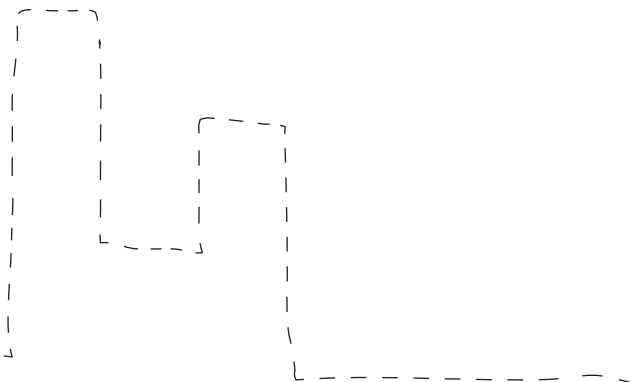

Представь, что ты живешь в прозрачном городе. Как он устроен? Где находится твой дом? Обозначь на карте пунктиром, как жители наблюдают друг за другом.



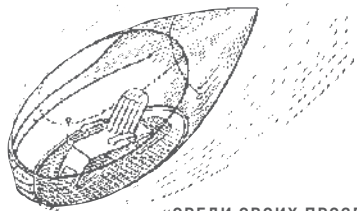

**«СРЕДИ СВОИХ ПРОЗРАЧНЫХ, КАК БЫ СОТКАННЫХ ИЗ СВЕРКАЮЩЕГО ВОЗДУХА, СТЕН — МЫ ЖИВЕМ ВСЕГДА НА ВИДУ, ВЕЧНО ОМЫВАЕМЫЕ СВЕТОМ. НАМ НЕЧЕГО СКРЫВАТЬ ДРУГ ОТ ДРУГА».**

Евгений Замятин «Мы»

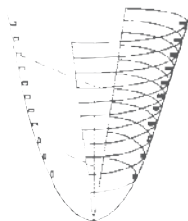

# №15

## ГОРОД В МАСКАХ

В городе масок жители постоянно придумывают себя. Наряжаются взрослыми или детьми, красивыми или уродливыми, женщинами или мужчинами, богачами или бедняками. Неважно, кто горожанин в реальности. Важно, кем бы он хотел побыть. Каждый знает, что маска недолговечна.

Дорисуй этим женщинам маски и наряды так, чтобы они казались богатыми, красивыми и знаменитыми.



Представь, что ты живешь в городе, где каждый выбирает поутру, каким ему сегодня быть. Горожане успевают прожить много разных жизней! В таком городе царит всеобщее равноправие. Нет смысла подчиняться кому-то, кто не является самим собой.

**Дорисуй этим женщинам маски и наряды так, чтобы они казались бедными и старыми неудачницами.**



ГОРОД ГДЕ, ЖИТЕЛИ ЗАКРЫВАЮТ  
СВОЁ ЛИЦО. МОЖЕТ БЫТЬ ОНИ  
НЕ ДОВЕРЯЮТ ДРУГ ДРУГУ?  
ПРИМЕРНО ПОЛОВИНА ЖИТЕЛЕЙ  
ОБЯЗАНЫ СКРЫВАТЬСЯ  
ОТ ПОСТОРОННИХ ВЗГЛЯДОВ.  
ОТКРЫВАТЬ ЛИЦО РАЗРЕШАЕТСЯ  
ТОЛЬКО СРЕДИ БЛИЗКИХ  
РОДСТВЕННИКОВ.

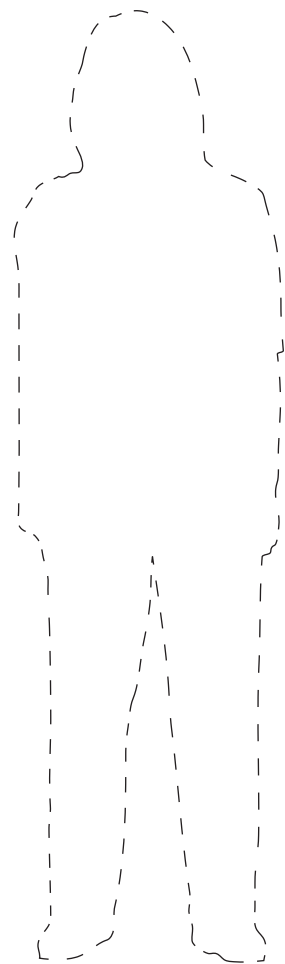

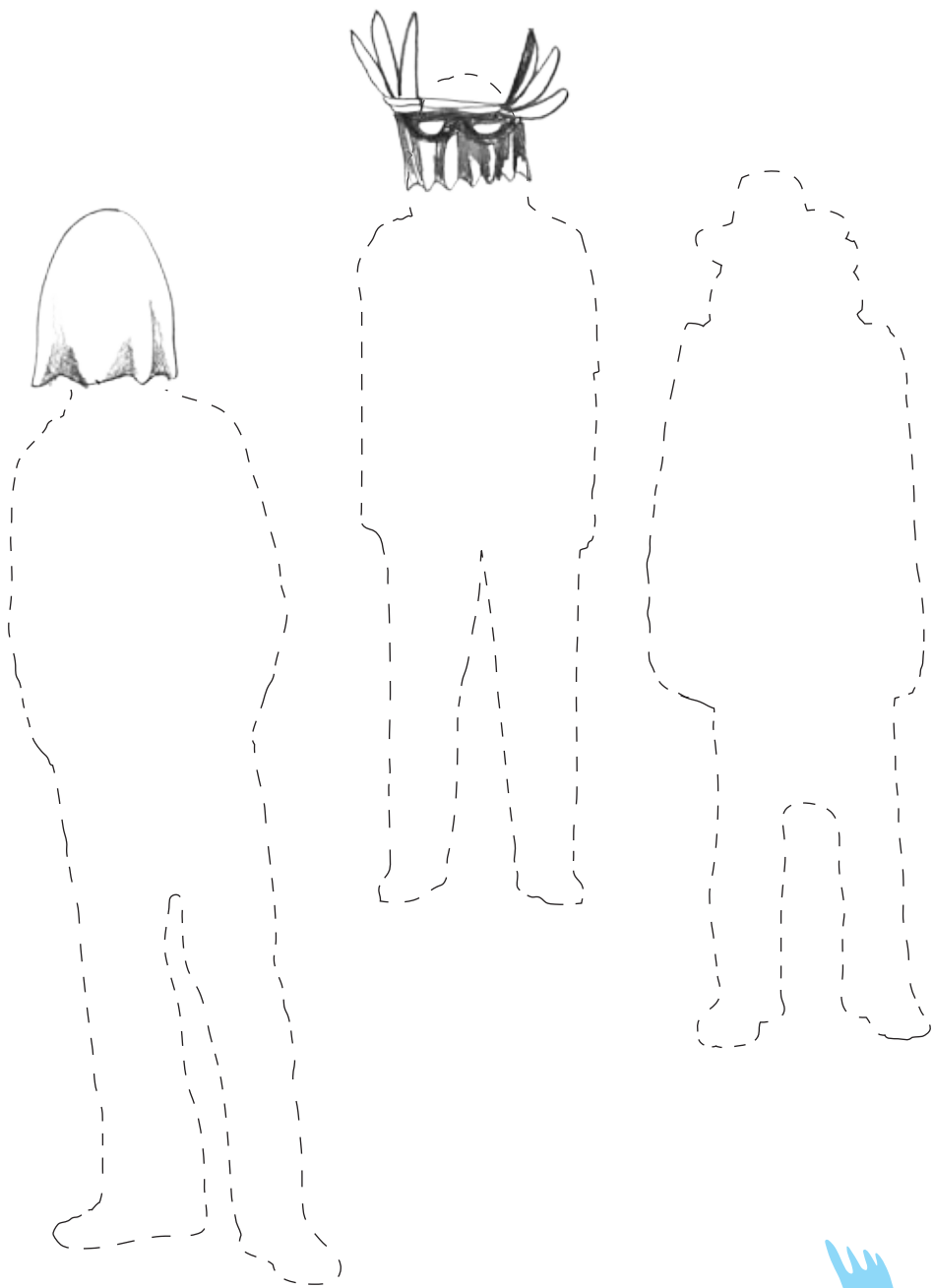

Придумай этим людям такие наряды, чтобы они выглядели таинственно, недоступно и даже опасно.

# ГОРОД НЕВИДИ- МОК



Представь город, в котором жители становятся видимыми и невидимыми когда им удобно. В толпе можно остаться невидимым, а дома, в одиночестве, стать самим собой.

# №16

Технология, с помощью которой можно контролировать, когда ты виден и когда нет, делает тебя всемогущим. Особенно если другие не владеют ею!



Какие правила будут  
в городе людей-  
невидимок?  
Что можно делать?  
Что запрещается?



-----

-----

-----

-----

-----

-----

# ГОРОД, №17 ГДЕ ЦЕНЯТ ОДИНОЧЕСТВО

В викторианской Англии ценили возможность уединения. Не все могли себе это позволить. Большинство жителей Лондона того времени жили скученно, они редко оставались наедине с собой.

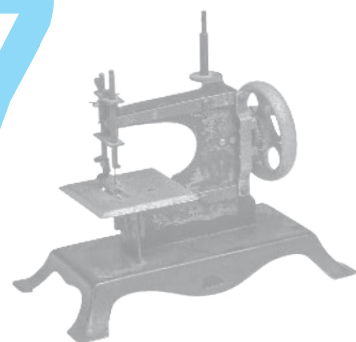

Нарисуй  
предметы,  
с которыми  
тебе было бы  
легче, спокойнее  
и увереннее.

ДОМ ОБЕСПЕЧЕННОГО  
ЖИТЕЛЯ ЛОНДОНА  
ЭПОХИ КОРОЛЕВЫ  
ВИКТОРИИ БЫЛ ЗА-  
ПОЛНЕН НЕВЕРОЯТ-  
НЫМИ ПРЕДМЕТАМИ:  
ДИКОВИННОЙ ПОСУ-  
ДОЙ, РЕЗНОЙ МЕБЕ-  
ЛЬЮ, ЧУДЕСНЫМИ  
УКРАШЕНИЯМИ.

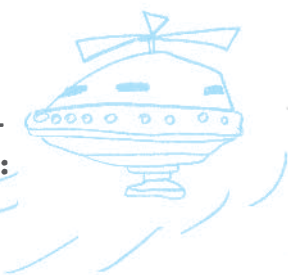

Когда уединение —  
это роскошь,  
хочется обставить  
его уникальными  
предметами.

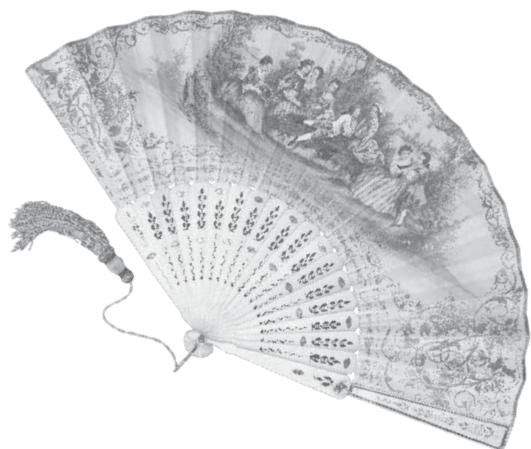

В своей комнате  
я бы хотела  
иметь робота-  
смотрителя, лампу  
с пропеллером,  
летающую под  
потолком, и много  
мягких подушек,  
разбросанных  
по всему полу.

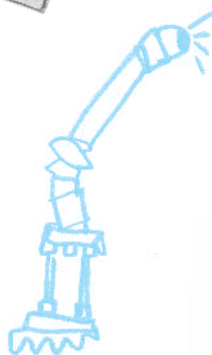

# ГОРОД ЭГОИСТА

Все городские службы полностью автоматизированы. Повсюду развешаны портреты Единственного Владельца, Уважаемого Обитателя, Главного Гражданина.

## №18

1 / Главная площадь, посреди стоит конный портрет Главного Гражданина. 2 / Жилые покои Главного Гражданина. 2.1 / Спальня с мягкими подушками величиной с целый дом. 2.2 / Небольшая спальня с террасой. Пригодна для чтения и игр с компьютером. 2.3 / Спальня и гостиная с огромным телевизором. 2.4 / Дом на холмах, в котором можно перемещаться из комнаты в комнату на каналах. 2.5 / Летящий дом-спальня, чтобы посещать соседние города, когда соскучишься. 3 / Большой

магазин/рынок/склад, где можно набрать полезных и нужных вещей — от продуктов до новых компьютерных игр. Заказы-вается всё онлайн и привозится на склад с помощью дронов.

4 / Бассейн, превращающийся в озеро или в реку по желанию Главного Гражданина. 5 / Роботы, солнечные батареи и другие механизмы, которые отвечают за рабочее состояние всего города. 6 / Зоо-

парк, совмещенный с оранжереей, где живут дикие птицы, экзотические растения и даже настоящий носорог. 7 / Парк аттракционов, разделенный на две части: в одной — страшноватые и рискованные аттракционы, в другой — веселые.

8 / Зал для спортивных занятий с катком, батутами, различными спортивными снарядами. 9 / Если Главный Гражданин решил самостоятельно приготовить себе еду, а не брать готовую со склада (3), то в городе

существует огромная кухня индивидуального пользования с многочисленными миксерами, плитами, жаровнями, грилями, разнообразной посудой и специями.

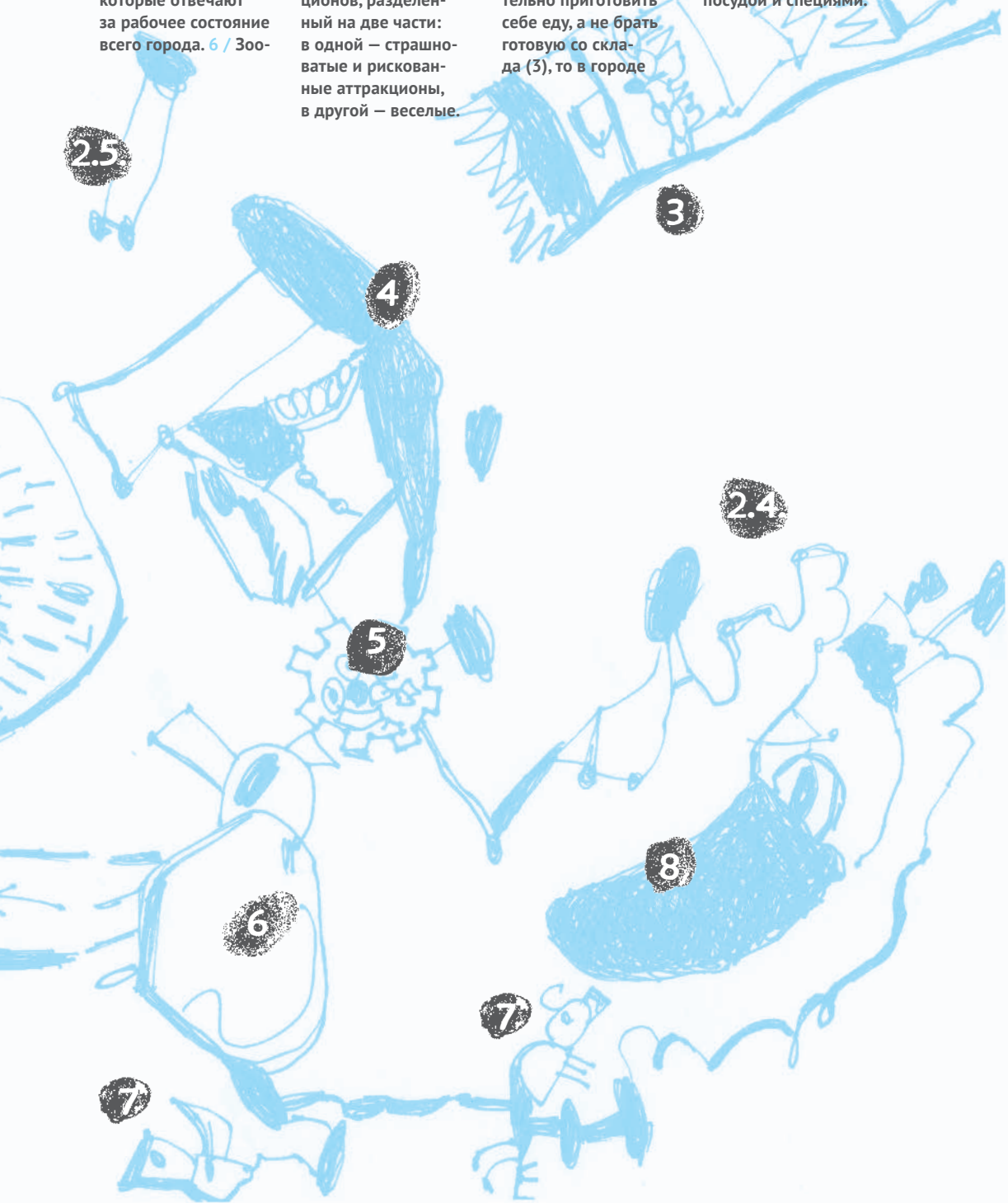

2.5

4

3

2.4

5

8

6

7

7



**ЗДЕСЬ ЖИВЕТ ОДИН-  
ЕДИНСТВЕННЫЙ ЧЕЛОВЕК.  
ГОРОД ПРЕДУГАДЫВАЕТ  
ВСЕ МЫСЛИМЫЕ И НЕМЫС-  
ЛИМЫЕ ЖЕЛАНИЯ СВОЕГО  
ЖИТЕЛЯ. У НЕГО НЕТ ТОЛЬКО  
ОДНОГО – СОТРАЖДАН.**





Нарисуй город,  
построенный  
специально для тебя.



Нарисуй карту города,  
жители которого  
способны исчезать  
в любую минуту.

# №19

## ГОРОД- ПРИЗРАК

Жители появляются в своем городе лишь изредка и никогда не встречаются с путешественниками или захватчиками. Они умеют быстро собирать свои пожитки, бесследно исчезать и так же быстро появляться.

ТАКОЙ ГОРОД  
НЕВОЗМОЖНО  
ЗАХВАТИТЬ.  
ДЛЯ ПРИШЕЛЬЦЕВ  
ЭТО ТОЛЬКО ГОЛЫЕ  
СТЕНЫ. В НЕМ НЕТ  
НИ ЛЮДЕЙ, НИ ВЕЩЕЙ.

- 1 / Источник воды.
- 2 / Городские фермы.
- 3 / Защитные сооружения.
- 4 / Бомбоубежища.
- 5 / Школы, музеи.
- 6 / Больницы.
- 7 / Театры и кино-театры.



# №20

## ГОРОД, В КОТОРОМ ВСЕ БЕГУТ



Поверх рисунка  
нарисуй план  
города бегунов.  
Что, если у них есть  
трамплины, чтобы  
перепрыгивать через  
крыши?  
Что, если они  
спускаются  
на парашютах?  
Что, если они  
прорывают  
подземные ходы?

МОЖЕТ БЫТЬ, ЧАСТЬ  
ЖИТЕЛЕЙ УБЕГАЕТ,  
А ВТОРАЯ ЧАСТЬ  
ИХ ДОГОНЯЕТ?

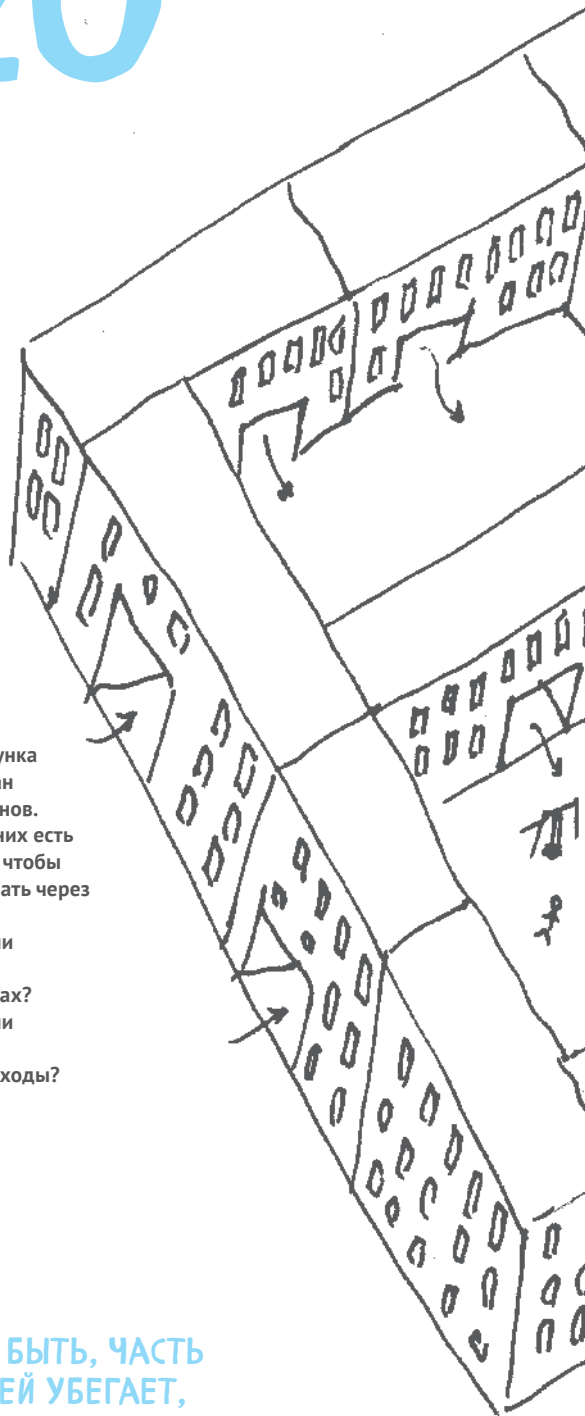



МОЖЕТ БЫТЬ,  
ДОГОНЯЮЩИЕ  
И БЕГЛЕЦЫ  
ПОСТОЯННО  
МЕНЯЮТСЯ МЕСТАМИ?

МОЖЕТ БЫТЬ, БЕГ  
ДРУГ ЗА ДРУГОМ –  
ЭТО СПОСОБ ОБЩЕНИЯ  
ЖИТЕЛЕЙ,  
КАК В ИГРЕ  
В ПЯТНАШКИ?

# №21

## ПОДЗЕМНЫЙ ГОРОД

Жители зависят друг от друга и от машин, которые их обслуживают: вода, еда и даже воздух в таком городе создаются машинами. Отсюда не так-то просто уйти, ведь жить одному под землей невозможно.

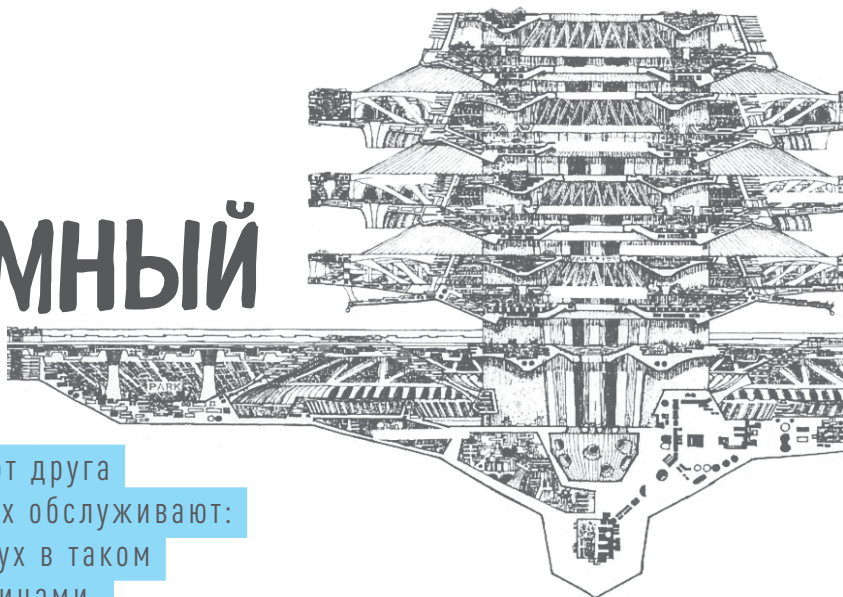

Какие правила будут в твоём подземном городе? Будет ли им управлять компьютер, директор-президент или все жители города вместе?



ЖИТЬ В ПОДЗЕМНОМ  
ГОРОДЕ БЕЗОПАСНО  
И УДОБНО.  
НЕ СТРАШНЫ НИ УРА-  
ГАНЫ, НИ ЛЕСНЫЕ  
ПОЖАРЫ.

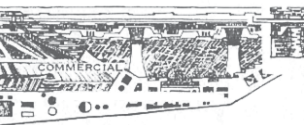

Нарисуй рядом  
или поверх рисунка  
Паоло Сольери свой  
план подземного  
города.

Нарисуй город, состоящий из подземной и заоблачной частей.



МОЖЕТ БЫТЬ, НА ЗЕМЛЕ  
СТАЛО СЛИШКОМ ЖАРКО  
ИЛИ СЛИШКОМ ХОЛОДНО?  
ЧТО, ЕСЛИ ЛЮДИ БУДУТ ЖИТЬ  
ПОД ЗЕМЛЕЙ ИЛИ В ОБЛАКАХ?

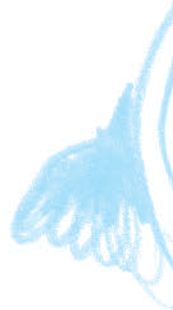

Под землей расположены фермы для производства еды, технические лаборатории, заводы и исследовательские центры, а наверху – жилые помещения, игровые центры и школы. Перемещаться между подземельем и летающими конструкциями легко и просто.

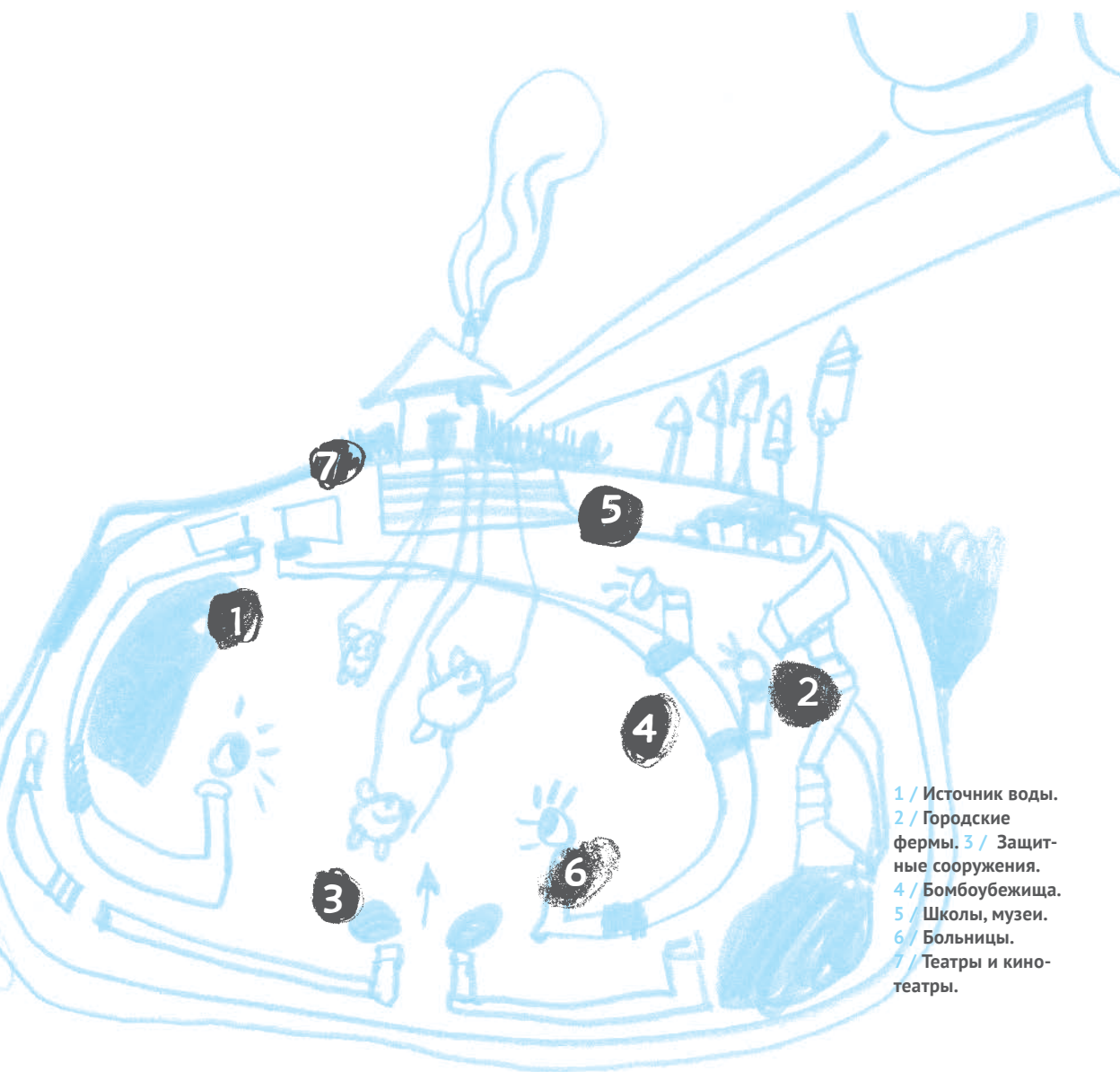

- 1 / Источник воды.
- 2 / Городские фермы.
- 3 / Защитные сооружения.
- 4 / Бомбоубежища.
- 5 / Школы, музеи.
- 6 / Больницы.
- 7 / Театры и кино-театры.

---

ГОРОД МЕЖДУ НЕБОМ  
И ЗЕМЛЕЙ МОЖЕТ  
БЫТЬ БОЛЬШИМ  
БАТУТОМ: ПРЫГАЕШЬ  
НА НЕМ ВЫСОКО-ВЫ-  
СОКО, ПОКА НЕ ДО-  
ПРЫГНЕШЬ ДО ВОЗ-  
ДУШНОЙ ЧАСТИ  
ГОРОДА В ОБЛАКАХ.  
А ВНИЗ МОЖНО СПУ-  
СТИТЬСЯ ПО РАЗНОЦ-  
ВЕТНЫМ ГОРКАМ.

А какой план города  
нарисуешь ты?





ЕСЛИ ТЫ ЖИ-  
ВЕШЬ В ОКЕАНЕ,  
ТО НА ТЕБЯ СЛОЖ-  
НО НАПАСТЬ! ВЕДЬ  
ВСЕГДА МОЖНО УБЕ-  
ЖАТЬ (ОТПЛЫТЬ).

6

3

4

5

2

1

# №22 ГОРОДА В ОКЕАНЕ

Множество плавучих островов  
объединились в федерацию.



1 / Независимый город-крепость подплывает и уплывает от большого города, когда захочет. 2 / Корабли, на которых можно жить и перемещаться между отдельными городами-островами. 3 / Маленькие дома на самом большом острове. 4 / Подвод-

ные каналы, соединяющие между собой города-острова.

5 / Военная платформа, которая защищает все острова от возможного неприятеля.

6 / Главная башня — здесь представители всех городов-островов решают общие вопросы.



**МНОГИЕ ГОРОДА  
ОСНОВАЛИ БЕЖЕНЦЫ,  
ЗАСЕЛЯВШИЕ  
ПУСТУЮЩЮЮ И ЧАСТЮ  
ТРУДНОДОСТУПНУЮ  
ЗЕМЛЮ.**

# ГОРОД №23 НАКАЗАНИЯ

Одни жители решают, что можно,  
а остальные обязаны слушаться.



**КТО НЕ ПОСЛУШАЛСЯ,  
ТОТ ВИНОВАТ!**

В таком городе начальники должны быть и полицейскими, и даже палачами. Ведь кто добровольно будет выполнять правила, которые с ним не обсуждали?



Нарисуй план города.



# №24

# ГОРОД-ПОМОЙКА

Представь, что ты, твои друзья и твоя семья живете на огромной помойке. Что бы вы ни делали — разводили сады, играли, купались, праздновали день рождения, мылись — вас всегда окружают кучи мусора.



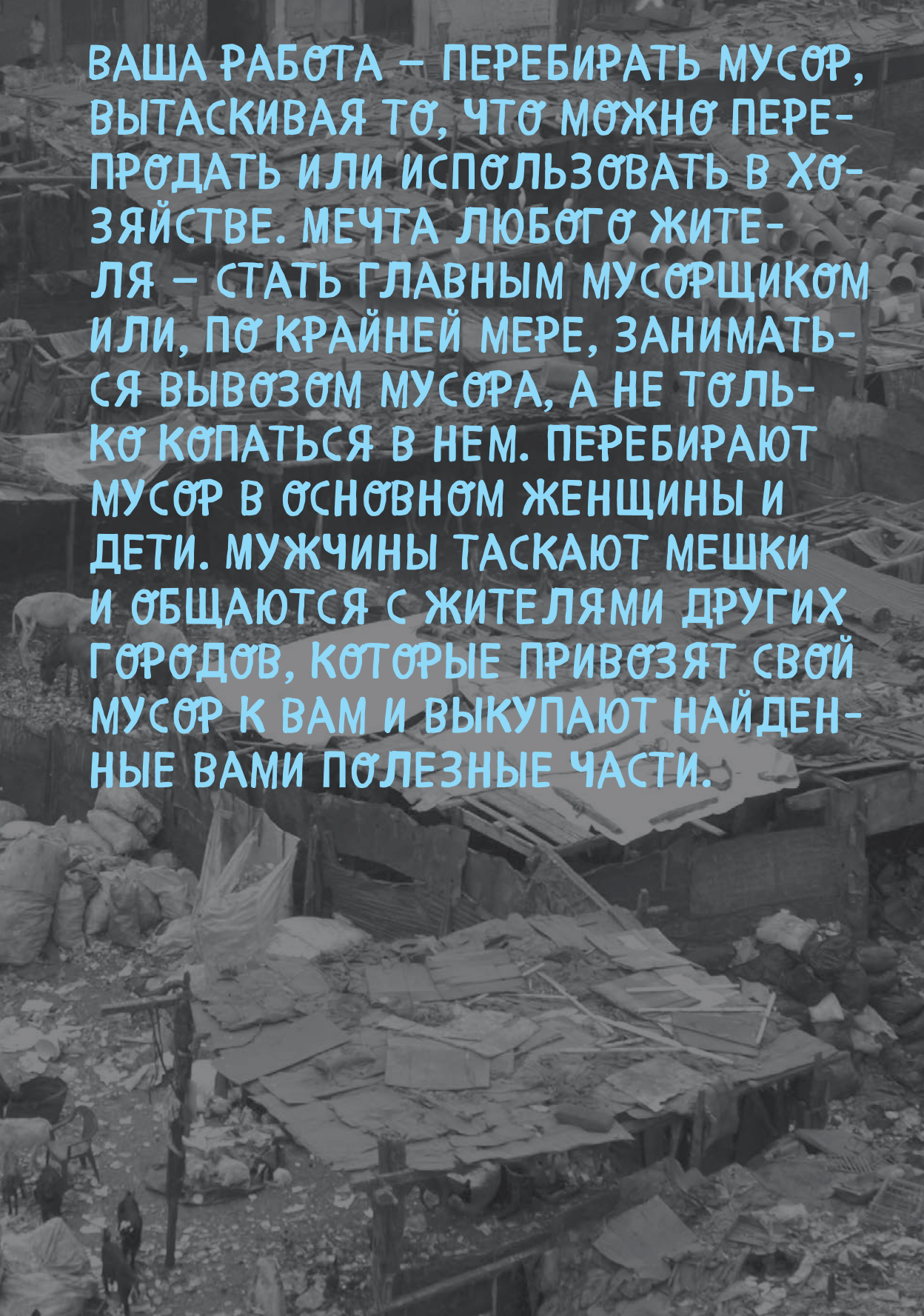

ВАША РАБОТА – ПЕРЕБИРАТЬ МУСОР, ВЫТАСКИВАЯ ТО, ЧТО МОЖНО ПЕРЕПРОДАТЬ ИЛИ ИСПОЛЬЗОВАТЬ В ХОЗЯЙСТВЕ. МЕЧТА ЛЮБОГО ЖИТЕЛЯ – СТАТЬ ГЛАВНЫМ МУСОРЩИКОМ ИЛИ, ПО КРАЙНЕЙ МЕРЕ, ЗАНИМАТЬСЯ ВЫВОЗОМ МУСОРА, А НЕ ТОЛЬКО КОПАТЬСЯ В НЕМ. ПЕРЕБИРАЮТ МУСОР В ОСНОВНОМ ЖЕНЩИНЫ И ДЕТИ. МУЖЧИНЫ ТАСКАЮТ МЕШКИ И ОБЩАЮТСЯ С ЖИТЕЛЯМИ ДРУГИХ ГОРОДОВ, КОТОРЫЕ ПРИВОЗЯТ СВОЙ МУСОР К ВАМ И ВЫКУПАЮТ НАЙДЕННЫЕ ВАМИ ПОЛЕЗНЫЕ ЧАСТИ.

Нарисуй карту  
города-помойки.







# НОЕВ №25 КОВЧЕГ

В этом городе всё, что только есть на Земле, существует рядом: сады и леса, птицы и рыбы, леопарды и домашние собачки.

Подумай, что должно быть в твоём городе, чтобы тебе и твоим согражданам никогда бы не захотелось выходить наружу?

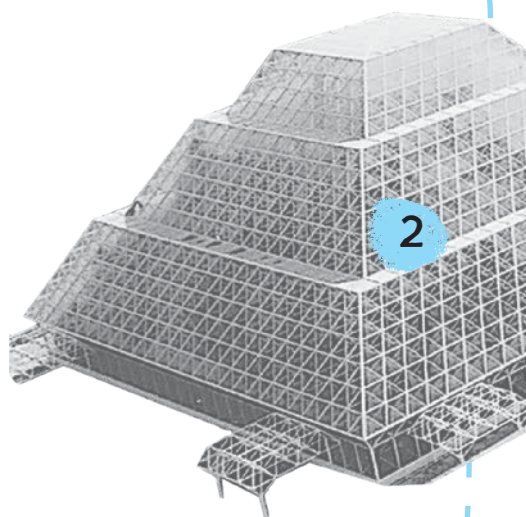

**УЧЕННЫЕ ПОСТРОИЛИ  
ГОРОД-ОБИТЕЛЬ И ЖИВУТ  
В МИРЕ И СОГЛАСИИ.  
ИМ НЕ НУЖНО ВЫХОДИТЬ  
НАРУЖУ, ПОТОМУ ЧТО  
ЗА ЕГО СТЕНАМИ НЕТ  
НИЧЕГО, ЧЕГО НЕ БЫЛО БЫ  
ВНУТРИ.**

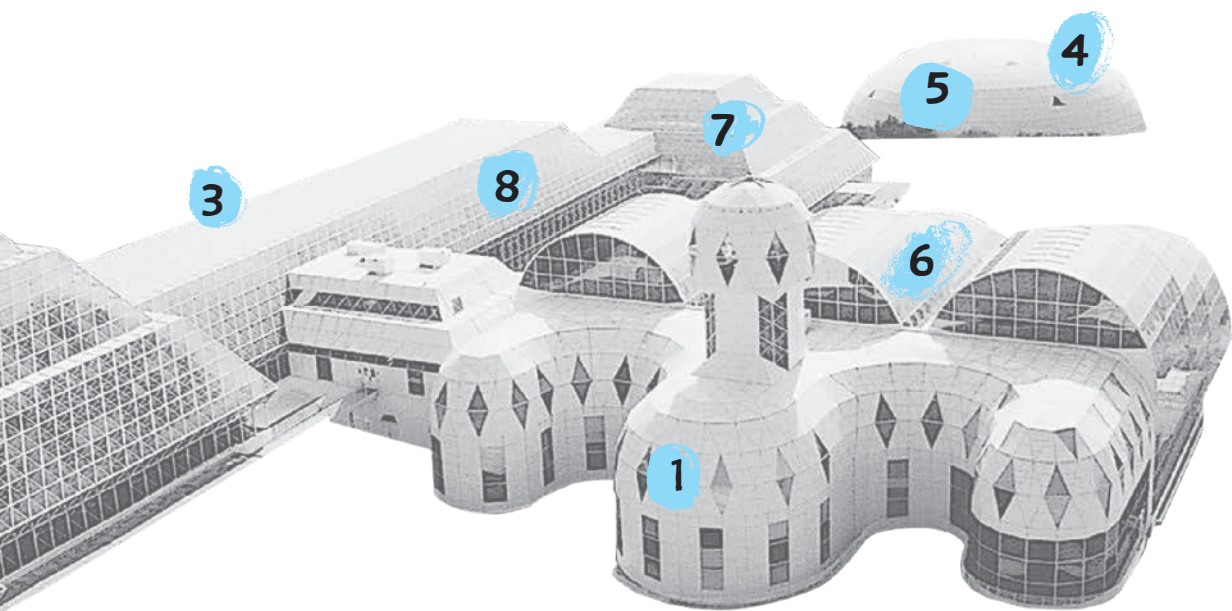

Представь, что в этом гигантском доме есть коралловый риф, заселенный рыбками, обезьяны, птицы, небольшие поля для выращивания хлеба и овощей, сложные машины для производства воздуха и тепла. Люди должны научиться жить внутри этого строения так же, как сейчас живут на Земле.

**1 / Научные лаборатории. 2 / Тропический лес. 3 / Саванна. 4 / Цех по производству воздуха. 5 / Жилые помещения. 6 / Фермы. 7 / Пустыня. 8 / Океан.**

# ГОРОД- ОБРАЗЕЦ №26

Придумывают и строят его, чтобы показать остальным людям: вот как прекрасно, справедливо, удобно можно жить! Образцовый город как бы говорит всем: «Почему вы до сих пор не живете как мы? Присоединяйтесь к нам или постройте себе такие же города!»

ГОРОД РАЗДЕЛЕН  
НА ДВЕ ЧАСТИ. ЖИТЕЛИ  
СОРЕВНУЮТСЯ МЕЖДУ  
СОБОЙ, КТО ЖИВЕТ  
ЛУЧШЕ, КТО ЖИВЕТ  
СПРАВЕДЛИВЕЕ  
И БЕЗОПАСНЕЕ.



Опиши правила  
образцового города.  
Какие самые главные  
службы в таком  
городе?



A series of horizontal dashed lines for writing, consisting of 15 rows of lines spaced evenly down the page.

Нарисуй карту такого города, в который захотят переселиться все жители Земли.



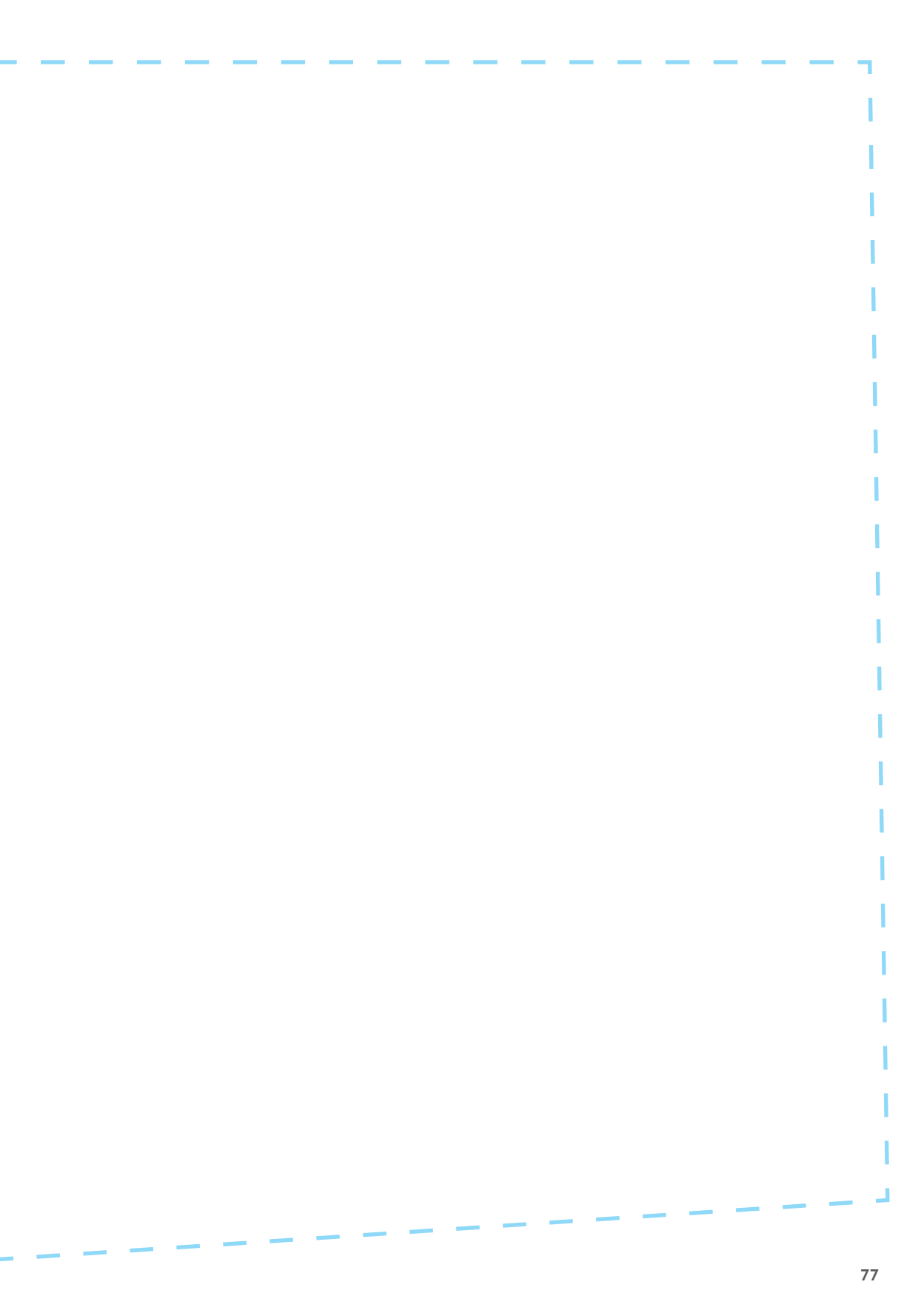

# ГОРОД В ОСАДЕ

Еда, вода, тепло, энергия — всё самое необходимое в осажденном городе на вес золота. Жителям нужно объединиться и помочь друг другу выдержать испытание.



МОЖНО ЛИ ВЫРАЩИВАТЬ ЕДУ ВНУТРИ ОСАЖДЕННОГО ГОРОДА? МОЖНО ЛИ ДОБЫВАТЬ ЭНЕРГИЮ, ВОДУ, ПРОИЗВОДИТЬ ВЕЩИ? МОЖНО ЛИ ПРОДОЛЖАТЬ УЧИТЬСЯ, ХОДИТЬ В ТЕАТРЫ И В МУЗЕИ, КОГДА ВОКРУГ ВРАГИ?



1 / Источник воды. 2 / Городские фермы. 3 / Защитные сооружения. 4 / Бомбоубежища. 5 / Школы и музеи. 6 / Больницы. 7 / Театры и кинотеатры.

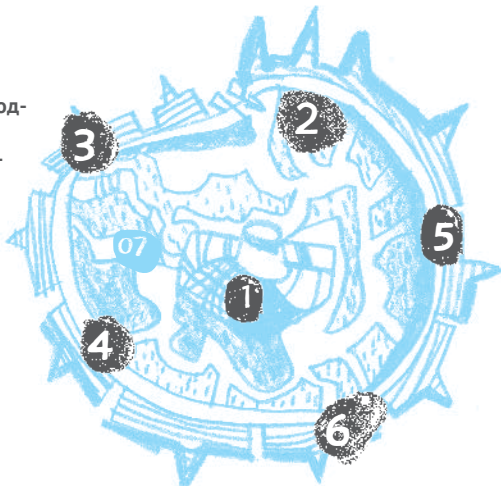

Нарисуй город в окружении.

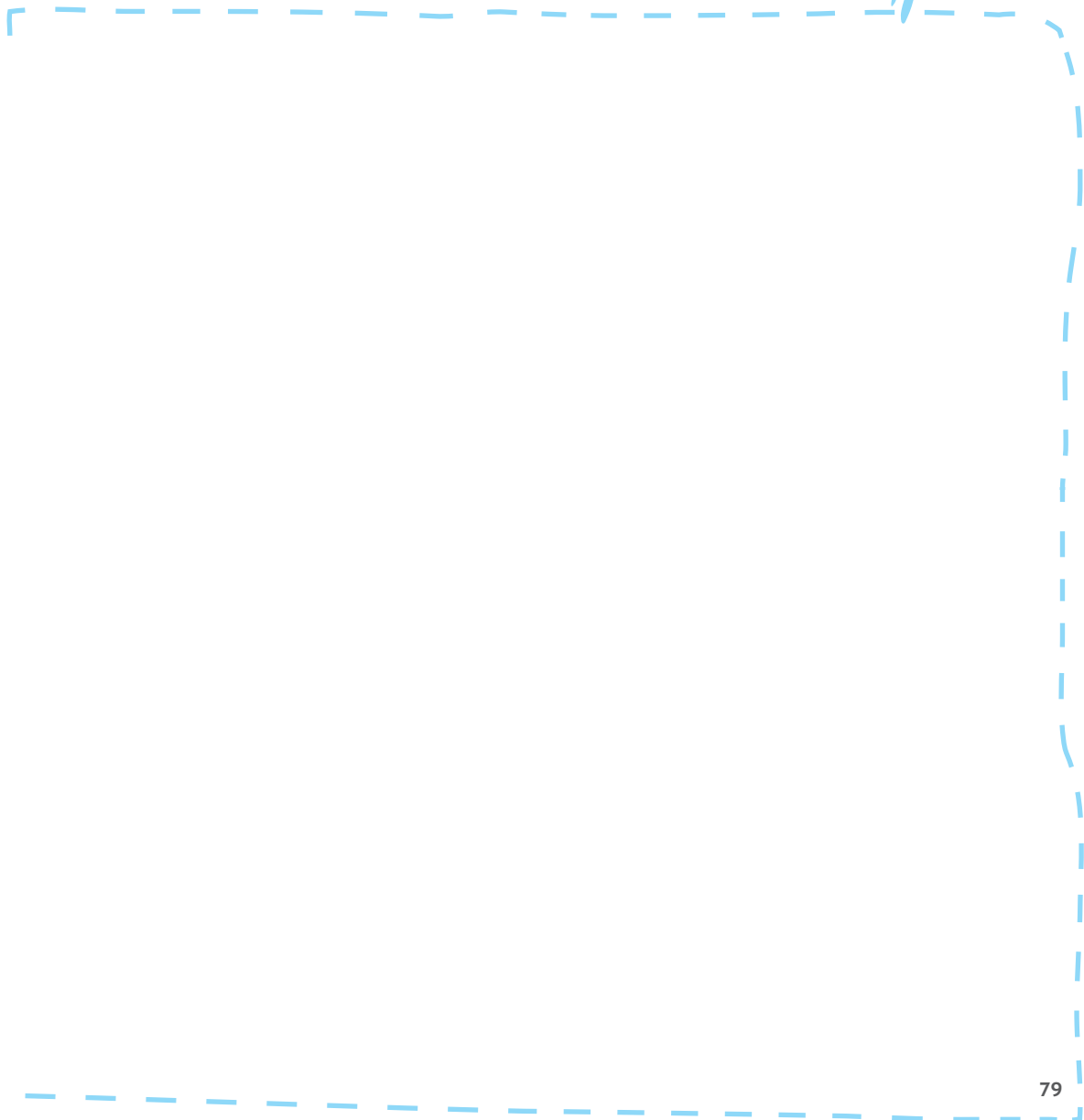

# №28

## ГОРОД СОЛНЦА, ГДЕ ВСЕ РАВНЫ



**ГОРОДОМ  
ПРАВЯТ  
МАГИ  
И УЧЕНЫЕ.**

«ГОРОД ВЫСТРОЕН ГЕОМЕТРИЧЕСКИ И С ЧЕТЫРЕХ СТОРОН РАССЕЧЕН ЦЕНТРАЛЬНЫМИ УЛИЦАМИ — ПО СТОРОНАМ СВЕТА. АРКАДЫ, ГАЛЕРЕИ ДЛЯ ПРОГУЛОК, ВНЕШНИЕ СТЕНЫ УКРЕПЛЕНИЙ И ЗДАНИЙ УКРАШЕНЫ ВЕЛИКОЛЕПНОЙ ЖИВОПИСЬЮ. ВСЁ ВЕНЧАЕТСЯ ХРАМОМ, ВОЗДВИГНУТЫМ НА САМОЙ ВЕРШИНЕ ХОЛМА. НА АЛТАРЕ ЭТОГО ХРАМА ПОМЕЩЕНЫ ЗЕМНОЙ И НЕБЕСНЫЙ ГЛОБУСЫ, А КУПОЛ ВМЕЩАЕТ ИЗОБРАЖЕНИЯ ВСЕХ ЗВЕЗД, ВПЛОТЬ ДО ШЕСТОЙ ВЕЛИЧИНЫ, И С ВНЕШНЕЙ СТОРОНЫ УВЕНЧАН ФЛЮГЕРОМ».

Александр Горфункель «Томмазо Кампанелла»

Придумай  
правила  
своего города  
Солнца.



Нарисуй карту  
своего города  
равных  
и счастливых.



ЖИТЕЛИ ГОРОДА СОЛНЦА ЯВЛЯЮТСЯ «ОДНОВРЕМЕННО БОГАТЫМИ И ВМЕСТЕ С ТЕМ БЕДНЫМИ: БОГАТЫМИ — ПОТОМУ, ЧТО У НИХ ЕСТЬ ВСЁ, БЕДНЫМИ — ПОТОМУ, ЧТО У НИХ НЕТ НИКАКОЙ СОБСТВЕННОСТИ, И ПОЭТОМУ НЕ ОНИ СЛУЖАТ ВЕЩАМ, А ВЕЩИ СЛУЖАТ ИМ».

Томмазо Кампанелла «Город Солнца»

# ГОРОД-ШКОЛА, ГДЕ ВСЕ ДРУГ ДРУГА УЧАТ.

# №29

Жители считают, что самое важное — это учить и учиться. Сохранение и распространение знаний, поиск новой информации — основная задача такого города.

## ТОЛЬКО ДУМАТЬ И ГУЛЯТЬ

Ученые и писатели, инженеры и художники учатся, изобретают, придумывают и распространяют знания и научные открытия.

## ГОРОД СВОБОДЫ И НЕЗАВИСИМОСТИ

Как хорошо, когда студенты и профессора не зависят от властей. Ведь для того, чтобы думать, нужно оставаться свободным.



Нарисуй карту  
твоего города-  
школы.

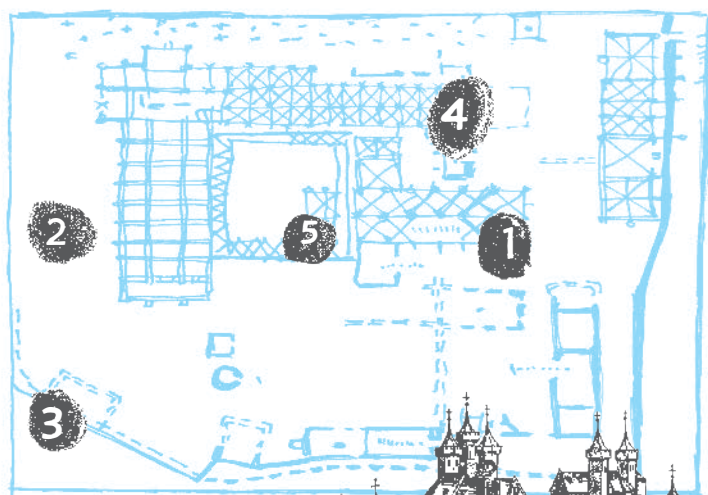

- 1 / Жилые покои.
- 2 / Библиотека.
- 3 / Главный вход.
- 4 / Парк и галереи для прогулок.
- 5 / Главный храм.

## УЕДИНЕНИЕ И ОТСТРАНЕНИЕ ОТ МИРА

Как в монастырях, в городах-школах жители отделены от остального мира. Хорошо ли это?



А какой будет твоя школа? Отрезанной от мира или вовлеченной в его дела? Возьмешь ли ты жить с собой семью и друзей или захочешь сосредоточиться на самоусовершенствовании?



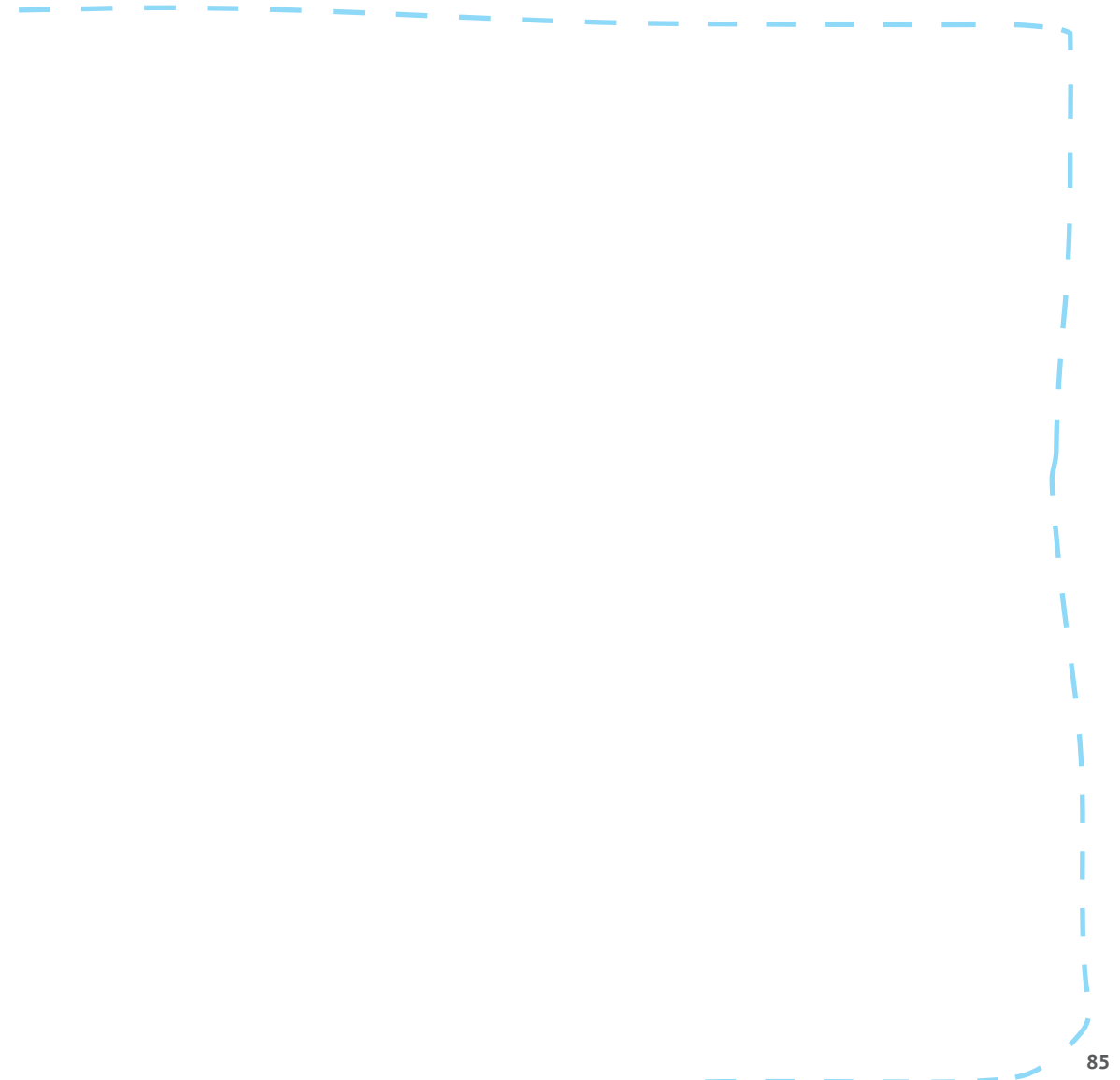



# ГОРОД ЗАБОТЫ

Современные города построены вокруг фабрик и заводов, банков и офисов. Традиционно это мужские занятия. Возможно, на заводах и фабриках скоро будут трудиться роботы. Представь, что будет, если построить город вокруг женских занятий: рождения и воспитания детей, ухода за больными и пожилыми.

Нарисуй карту города, где бóльшую часть времени жители посвящают заботе друг о друге.





# УЧИМ МАТЧАСТЬ

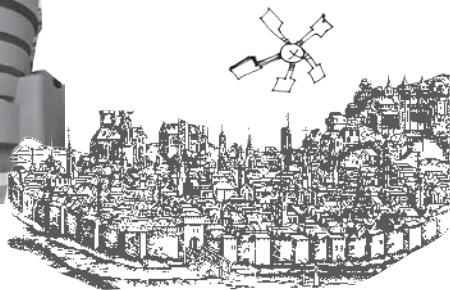
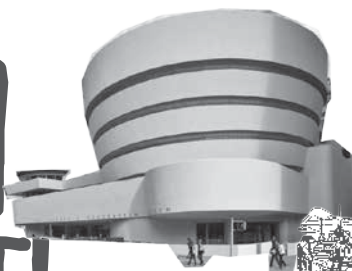

## №1 ГОРОД, ГДЕ ВСЕ СПЯТ

Культурный фильм сестер Вачовски «Матрица» — антиутопия. Он рисует будущее, в котором люди погружены в сон, навеваемый разумными всемогущими машинами. Во сне окружающий мир технологически совершенен, однако на самом деле города лежат в руинах. Несколько героев встают против, казалось бы, привлекательной иллюзии, чтобы вернуть людям чувство реальности.

«Матрица — это система, а система — наш враг. Но когда ты внутри — оглянись вокруг, кого ты видишь? Бизнесменов, учителей, адвокатов, плотников, обычных людей, чей разум мы и спасаем... Однако до тех пор, пока эти люди часть системы, они все наши враги. Ты должен помнить, что большинство не готово принять реальность, а многие настолько отравлены и так безнадежно зависимы от системы, что будут драться за нее». («Матрица»).

## №2 ЛЕТАЮЩИЕ ГОРОДА

Свой дипломный проект «Летающий город» советский архитектор Георгий Крутиков называл городом будущего. Он предложил полностью освободить землю от построек, оставив ее для отдыха и туризма, и создать архитектуру, парящую в воздухе. Город будущего — это скопление исполинских жилых комплексов, летающих по небу, словно облака. Помимо них Крутиков придумал и компактные домики-кабины, которые с одинаковой легкостью летают, плавают и катятся по земле. Такой дом обеспечит человеку необходимый комфорт во время путешествия и остановок за пределами летающего города, и в то же время это личный транспорт. Похожую идею описывал в 1915 году поэт Владимир Хлебников: «Был выдуман ящик из гнущего стекла или походная каюта, снабженная дверью, с кольцами, на колесах, с своим обывателем внутри, она ставилась на поезд (особые колеи, площадки с местами) или

пароход, и в ней ее житель, не выходя из нее, совершал путешествие. Иногда раздвижной, этот стеклянный шатер был годен для ночлега. Вместе с тем, когда было решено строить не из случайной единицы кирпича, а с помощью населенной человеком клетки, то стали строить дома-остовы, чтобы обитатели сами заполняли пустые места подвижными стеклянными хижинами, могущими быть перенесенными из одного здания в другое. Таким образом было достигнуто великое завоевание: путешествие не человек, а его дом на колесиках или, лучше сказать, будка, привинчиваемая то к площадке поезда, то к пароходу». Аргентинский художник Томас Сарацено с 2008 года придумывает различные концепции жизни в небе. В рамках исследовательского проекта «Облачные города» он разрабатывает прототип международного модульного поселения. Выставки с его воздушными конструкциями из прозрачных и отражающих материалов проходят в музеях всего мира. Вдохновляясь

примерами из жизни бактерий и галактик, устройством пены или нейронных сетей, художник ищет новые способы жить и путешествовать в гармонии с природой.

## №3 ГОРОД В ОБЛАКАХ

Джонатан Свифт написал «Путешествия Гулливера» в 1726 году. В своем третьем путешествии Гулливер попадает на летающий остров Лапуту: «Я оглянулся назад и увидел в воздухе большое непрозрачное тело, заслонившее солнце и двигавшееся по направлению к острову. <...> По мере приближения ко мне этого тела оно стало мне казаться твердым; основание же его было плоское, гладкое и ярко сверкало, отражая освещенную солнцем поверхность моря. <...> Читатель едва ли будет в состоянии представить себе, с каким удивлением смотрел я на парящий в воздухе остров, населенный людьми, которые (как мне казалось) могли поднимать и опускаться или направлять вперед по своему желанию». Ла-



пути заселена преимущественно учеными — настолько непрактичными и витающими в облаках, что они не замечают ни бесполезности своих открытий, ни упадка и разрухи нижней страны — Бальнибарби, которой управляет король Лапуты. Сатира Свифта описывает несправедливые отношения, которые поддерживаются технологическим преимуществом. Интересно, что, по мнению автора «Гулливера», несправедливость делает несчастными жителей и нижней, и верхней города.

## №4 ГОРОД ДРАЧУНОВ

В основу многих европейских городов — например, Манчестера, Вены, Кельна, Флоренции — легла планировка римских военных лагерей. «...Две основные улицы, имеющие значительно большую ширину, нежели остальные, делят город на четыре части, строго выдерживается прямоугольная сетка кварталов, в центре города находится площадь — форум, кратная площади кварта-

ла. Форум занимает либо геометрический центр города, либо он в зависимости от местных условий сдвинут несколько в сторону от оси города. Укрепления охватывают город по периметру, и в центре каждой стороны находятся ворота. Такую планировку имела Августа Претория (современная Аоста), основанная Августом в 28 году до н. э., где им были поселены 3 тысячи солдат гвардии, Августа Тавринов (современный Турин) и многие другие города». («Всеобщая история архитектуры. Том 2. Архитектура античного мира (Греция и Рим)»).

## №5 СВОБОДНЫЙ ГОРОД

В 1971 году копенгагенцы захватили заброшенные военные казармы в центре города. Они решили создать самоуправляемое общество, где каждый человек ответствен за благополучие всей общины, и назвали новый город в городе Христиании. Не спрашивая разрешения властей, жители сами строили дома, открывали магазины, мастерские,

театральные студии, организовали детский сад и школу, телерадиостанцию и банк взаимопомощи. Посмотреть на это удивительное место и сходить на концерты и выставки приезжали и датчане, и иностранцы. Долгие годы Христиании удавалось оставаться независимой. Однако в 2004 году городские власти Копенгагена приняли закон, отменивший коллективное управление недвижимостью Христиании. У каждого дома появился хозяин, и дух коммуны разрушился. Сегодня Христиания очень изменилась. Однако датские и европейские музеи хранят свидетельства этого удивительного полувекового эксперимента.

## №6 ГОРОД-ИГРА

Уолт Дисней, мультипликатор и основатель знаменитой анимационной студии, придумал среди прочего и парк развлечений Disney World — самый большой в мире. Он застроен сказочными домами из диснеевских мультфильмов. Тут работает больше 60 тысяч человек, есть десятки гостиницы, множество

ресторанов, целый автобусный парк и монорельсовая система — чем не город? Но игры в этом городе придуманы взрослыми. В них трудно выйти за рамки диснеевского сценария. Сэм Чермаев, профессор Королевского колледжа искусств в Лондоне, считает, что для игры прекрасно подходят городские крыши и пространство между домами. А еще лучше отдавать целые здания в центре города в общественное пользование и превращать их в детские площадки. Представь себе десятиэтажный дом, специально построенный для того, чтобы в нем поиграть и побегать. Дом-лабиринт, дом-оранжерея, дом-парк! Иногда для развлечения можно приспособить и уже готовую постройку. Например, в немецком городе Дуйсбурге устроили ландшафтный парк из... заброшенного металлургического завода. Доменная печь, электростанция, огромные резервуары с водой, железная дорога — всё это стало пространством для игр, прогулок и отдыха. Английский педагог Александр Нилл считал,



что играть нужно даже в школе. В 1921 году он основал школу Summerhill и решил, что отныне ученики и учителя будут равны. В этой школе никого не заставляют ходить на уроки, а игра не менее важна, чем другие дела. Школьники сами выбирают предметы по своему вкусу, а отметок им никто не ставит. Все решения принимаются сообща, один человек — один голос. Каждый может поступать так, как считает нужным, если это не наносит вреда другим.

«Я считаю, что приказывать ребенку что-либо сделать — неправильно. Ребенок не обязан ничем заниматься, пока не придет к мнению — своему собственному, — что это должно быть сделано. Проклятие человечества — внешнее принуждение, исходит ли оно от папы, государства, учителя или родителей. Всякое принуждение — фашизм». (Александр Нилл «Воспитание через свободу»)

А что такое вообще игра? Космические полеты — это игра?

«Летят они или стоят на месте? И если летят, то куда? Вверх? Вниз?

Здесь не было ни верха, ни низа. Ракета оставалась под ногами — значит, они летят „вверх“. Но сияющий шар Земли плыл в мировом пространстве над головой. Значит, они летят на Землю, то есть падают „вниз“. А в отношении звезд?» (Александр Беляев «Прыжок в ничто»)

## №7 ГОРОД МАЛЫШЕЙ И МАЛЫШЕК

Советский писатель Николай Носов создал трилогию о Незнайке и его друзьях и придумал для них целый мир. Цветочный город был моделью идеального советского города, высокотехнологичный Солнечный город — светлой коммунистической утопией. Зеленый город был известен своими фруктами и овощами, в городе Катигорошкине все ездили на велосипедах, а из Космического города Незнайка полетел на Луну и там впервые столкнулся с капиталистическими отношениями — на Земле таковых уже не существовало. Вот как выглядит родина

Незнайки: «В городе у них было очень красиво. Вокруг каждого дома росли цветы: маргаритки, ромашки, одуванчики. Там даже улицы назывались именами цветов: улица Колокольчиков, аллея Ромашек, бульвар Васильков. А сам город назывался Цветочным городом. Он стоял на берегу ручья. Этот ручей коротышки называли Огурцовой рекой, потому что по берегам ручья росло много огурцов». Жители города вместе добывают себе пропитание в ближайшем лесу и ездят на газированных автомобилях. «Газированные автомобили были очень распространены среди коротышек. Но в автомобиле, который соорудили Винтик и Шпунтик, имелось одно очень важное усовершенствование: сбоку к баку была приделана гибкая резиновая трубка с краником, для того чтобы можно было попить газированной воды на ходу, не останавливая машины». (Николай Носов. «Приключения Незнайки и его друзей») Из каждого путешествия в соседние города коротышки привозят и внедряют в свой

быт что-нибудь новое и полезное — например, электричество, телефон, телевизор, швейную фабрику или даже космодром. Для многих Незнайка — один из любимых советских литературных героев, а мир коротышек — несбывшаяся коммунистическая мечта.

## №8 ГОРОД ЖАДИН

Действие книги «Продавец воздуха», антиутопии советского писателя-фантаста Александра Беляева, происходит в тайном подземном городе-фабрике. Его владелец, коммерсант мистер Бэйли, сжижает воздух из атмосферы и продает его. Из-за этого Земля начинает терять атмосферу, и наступает катастрофическая нехватка воздуха. Рабочим ничего не остается, как работать за право дышать.

«— Но не думаете же вы лишитесь земной шар всей его атмосферы? — с удивлением воскликнул я. — А почему бы нет? — ответил мистер Бэйли. — Пойдемте дальше, и вы убедитесь, что это вполне возможно. <...>

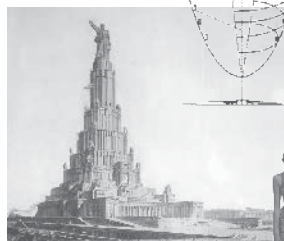
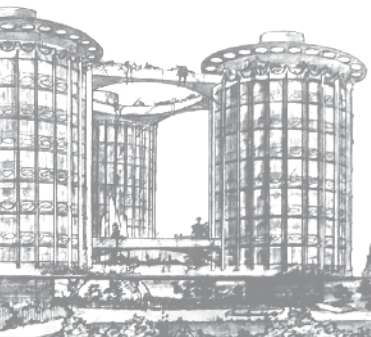

— Земной шар без атмосферы — это была бы катастрофа! — сказал я. — О да, — иронически ответил Бэйли. — Люди станут задыхаться, растения погибнут вместе с людьми, ледяной холод спустится на Землю с звездных высот... Жизнь прекратится, и земной шар станет таким же мертвым телом, как оледенелая Луна... И это будет, будет, черт возьми! — закричал Бэйли. В эту минуту мне казалось, что я имею дело с помешанным.

— Вы хотите погубить человечество? — спросил я. — Мне просто нет никакого дела до человечества. Оно само идет к гибели. В конце концов, наша планета не вечна. Она обречена на гибель не мною. А произойдет это раньше или позже — не всё ли равно». (*Александр Беляев «Продавец воздуха»*)

Питер Брабек-Летма-те, бывший директор компании «Нестле», которую часто критикуют за безответственное использование воды в Индии, Пакистане и других развивающихся странах, сказал в документальном фильме «Мы кормим мир» (2005): «Могут ли

запасы пресной воды быть приватизированы? На этот счет есть два мнения. Неправительственные организации считают право на воду неотъемлемым правом человека. Я думаю, что это категоричная точка зрения. Другое мнение заключается в том, что вода — это пищевой продукт, поэтому она должна иметь свою рыночную стоимость. Лично я верю, что для того, чтобы помочь тем, у кого нет доступа к воде, каждый из нас должен знать, сколько она стоит».

## №9 ГОРОД-СЕМЬЯ

Всего двести лет назад большинство людей жило в деревнях и небольших поселениях, где все были знакомы и часто приходились друг другу родственниками. Некоторые считают, что прежний, общинный мир был безопаснее и естественнее для человека. Другие — что появление больших городов освободило нас. Ведь теперь мы можем легко завести новые знакомства, поменять профессию, переселиться на другую улицу или даже в другой город.

## №10 ГОРОД В ПУСТЫНЕ

Итальянский архитектор Паоло Солери спроектировал и построил Аркосанти — город в аризонской пустыне. Солери хотел доказать, что городская жизнь может сочетаться с бережным отношением к природе и служить интересам жителей, а не прибылям больших компаний. В Аркосанти есть всё необходимое: жилые дома, кафе, гостиница, мастерские, кинотеатр и театр, сады и фермы, бассейн и форум для общих собраний. Постройки расположены так, что всюду можно добраться пешком. Солери использовал естественную циркуляцию воздуха для обогрева и охлаждения помещений. Это сводит в минимум потребность в кондиционерах. Аркосанти стал воплощенной утопией, хотя в нем и живет меньше жителей, чем планировалось. Ближайшая к Аркосанти деревня Спринг-Вэлли при сравнимом населении занимает в десятки раз большую площадь. Одноэтажные

домики с тонкими стенами разбросаны вдоль автомобильных дорог. Конечно, без машины здесь не обидешься. На работу, за покупками или в кинотеатр — всюду нужно преодолевать большие расстояния. На обогрев и охлаждение домов тоже уходит немало энергии. Если предположить, что нефть и газ подорожают или исчезнут, то жизнь в Спринг-Вэлли станет невозможной. Эти два поселения существуют почти рядом, но жизнь в них устроена очень по-разному.

## №11 ГОРОД-УБЕЖИЩЕ

В 1931 году отец советской физики Абрам Иоффе предложил построить в СССР городоздания. В одном таком доме жил бы целый миллион человек. По замыслу Иоффе здания цилиндрической формы без окон должны были обогреваться теплом человеческих тел. Предприятия и учреждения размещены в доме-городе так, чтобы работа была не дальше пятидесяти метров от квартиры — это 7–8 минут пешком.





С одной стороны, идеи Иоффе близки проектам Солери — тот тоже планировал жизнь человека с точностью архитектурного макета. Расход энергии, работа, развлечения, сон — всё должно быть в согласии с общим ритмом города. С другой стороны, Аркосанти — сравнительно небольшой город, всего на 5 тысяч человек. Он скорее похож на город-семью, где все друг друга знают. А хорошо ли будет жить в доме-миллионнике?

## №12 ГОРОД БОЛЬШОГО БРАТА

В Северной Корее каждый житель обязан повесить на стену стандартный портрет вождя. Другие фотографии размещать на этой стене запрещается. Статуи вождя есть во всех северокорейских городах. Там, где статую вождя поставить нельзя, строят бетонную стену и на ней рисуют портрет. В каждом детском саду есть специальная комната, посреди которой установлен макет родной деревни главы

государства, а на стене развешены картинки из детства вождя и его традиционный портрет. Все дети и воспитатели перед началом занятий трижды в пояс кланяются портрету, повторяя при этом нараспев: «Спасибо, Вождь-Отец!» Выражение «Большой Брат» впервые появилось в романе Джорджа Оруэлла «1984». Оно стало нарицательным для любой крупной организации, которая следит за своими членами.

## №13 ГОРОД СЛЕЖКИ

Британская газета Independent сообщила, что современный житель Лондона попадает в объектив видеокamer до трехсот раз в сутки. Появившись в Англии в 1950-х, камеры наружного наблюдения были призваны контролировать уличное движение. Но с тех пор они распространились повсюду, снимая горожан не только на улицах, но и в магазинах, школах, больницах, парках и даже дома. Сегодня лондонская полиция призывает устанавливать камеры с технологией

распознавания лиц. Активисты, борющиеся за неприкосновенность частной жизни, возражают, что съемка людей, не являющихся подозреваемыми, ставит под угрозу безопасность каждого. Тем временем за жителями Москвы присматривают более 160 тысяч камер наблюдения, и часть их уже подключена к централизованной системе распознавания лиц. В интервью газете The Guardian Эдвард Сноуден, бывший сотрудник ЦРУ США и правозащитник, говорил: «Утверждение, что вам безразлично право на неприкосновенность частной жизни, потому что вам нечего скрывать, ничем не отличается от утверждения, что вам безразлична свобода слова, потому что вам нечего сказать».

## №14 ПРОЗРАЧНЫЙ ГОРОД

Роман Евгения Замятина «Мы» — одна из первых антиутопий, описавших тоталитарные режимы двадцатого века. За ней последовали другие: «1984» Джорджа Ору-

элла, «О дивный новый мир» Олдоса Хаксли. В тоталитарном обществе существует центр, которому все подчинены. Так выстраивается вертикаль власти. В традиционном обществе власть распределена горизонтально и равномерно: все хорошо знакомы и наблюдают друг за другом. А если объединить обе системы? В современном Китае государство продвигает программу социального рейтинга, в которой жители оценивают друг друга. Людям, получившим плохие оценки, придется дорожку заплатить за номер в отеле или билет на самолет. Такого человека первым увольт с работы при сокращении. Ему вряд ли одобряют кредит в банке. Самое опасное в этой системе — то, что она становится обязательной. Невозможно отказаться от участия в рейтинге. Каждый житель делается послушной и полезной частью общего механизма или же будет наказан.

## №15 ГОРОД В МАСКАХ

Во время карнавала жители Венеции меняли свой



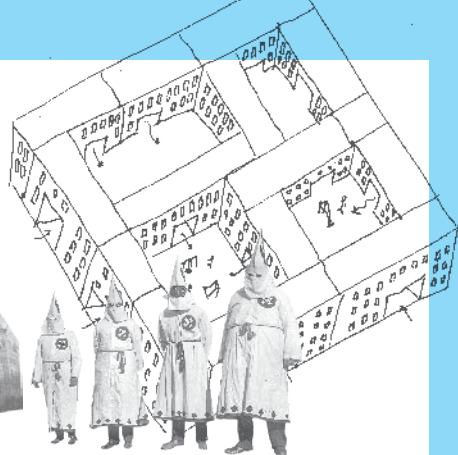
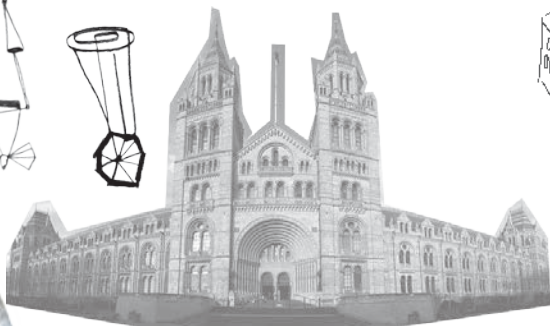
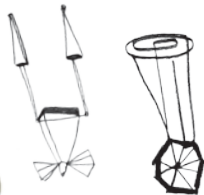
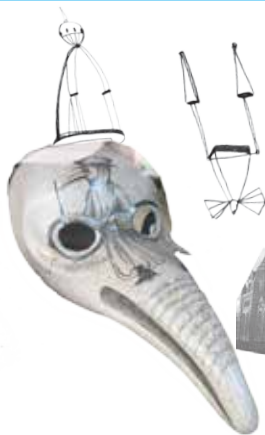

город и отношения между людьми до неузнаваемости. Власть маски стирала социальные барьеры и отменяла нормы поведения. Во время карнавала ничего не казалось слишком стыдным, слишком смелым, слишком безрассудным и слишком распутным. «В маске можно всё сказать и на всё осмелиться; разрешенная Республикой маска находится под ее покровительством. Маскированным можно войти всюду: в салон, в канцелярию, в монастырь, на бал, во дворец, в Ридотто. Это легко читать, сидя в кресле, но надо только представить себе это как следует! Никаких преград, никаких званий. Нет больше ни патриция в длинной мантии, ни носильщика, который целует ее край, ни шпиона, ни монахини, ни сбира, ни благородной дамы, ни инквизитора, ни фигляра, ни бедняка, ни иностранца. Нет ничего, кроме одного титула и одного существва». (Павел Муратов «Образы Италии»)

## ГОРОД СТЫДА

В 2017 году женщины в Саудовской Аравии получили право водить

машину. Однако им до сих пор запрещено выходить на улицу в чем-либо, кроме абайи — такого платья-пальто, длинного черного одеяния, покрывающего тело с головы до пят. Здесь, в отличие от других мусульманских стран, внешний вид женщины диктует не муж или отец, а король. Поэтому все женщины, находящиеся на территории страны, обязаны носить абайю. Им также запрещено находиться на улице без мужчины — мужа или близкого родственника, достигшего совершеннолетия. Без его разрешения женщина не может учиться, работать или уехать за границу.

## №16 ГОРОД НЕВИДИМОК

Роман Герберта Уэллса «Человек-невидимка», написанный в 1897 году — это история изобретателя, открывшего секрет невидимости. Однако непонимание окружающих и соблазны всемогущества погубили и ученого, и его изобретение. «Я такой же человек, как

все, из плоти и крови, мне нужно есть, пить и прикрыть свою наготу. Но я невидимка. По-нятно? Невидимка. Это очень просто. Невидимый человек». (Герберт Уэллс «Человек-невидимка»)

В современных городах, где камеры наблюдения преследуют жителей повсеместно, стать невидимкой может быть очень заманчиво. Костюмы американского дизайнера Адама Харви помогают желающим скрыться от навязчивого внимания камер. Харви предлагает галстуки и закладки, плащи и платки, снабженные специальным покрытием, которое сбивает камеры с толку. На фотографии ваше лицо или фигура будет выглядеть как размытое пятно.

## №17 ГОРОД, ГДЕ ЦЕНЯТ ОДИНОЧЕСТВО

В викторианскую эпоху среди англичан среднего класса торжествовал культ частной жизни. Индустриализация позволила отделить частное пространство

от рабочего, а в доме появилась возможность выделить личные зоны для членов семьи. Викторианский дом скрывал жизнь своих обитателей за тяжелыми шторами и толстыми стенами, попасть в него можно было только по приглашению. Но и сами обитатели были отделены друг от друга: у каждого была собственная комната, в высших классах супруги могли иметь отдельные спальни. Коридорная система, появившаяся в викторианскую эпоху, была новшеством для Европы.

«Одна из комнат была вся в драпировках, даже цветочные вазы, лампы, часы на стенах, ножки пианино и столов. Где не было обернутой ткани, там были банты. Единственная вещь в комнате, которая не постаралась одеться, — была каминная кочерга, и в контрасте со всеми остальными вещами она действительно выглядела голой! Хозяйка дома готовы были мириться с некоторым дискомфортом во имя общественного мнения, от которого зависели и круг общения, и знакомство с нужны-

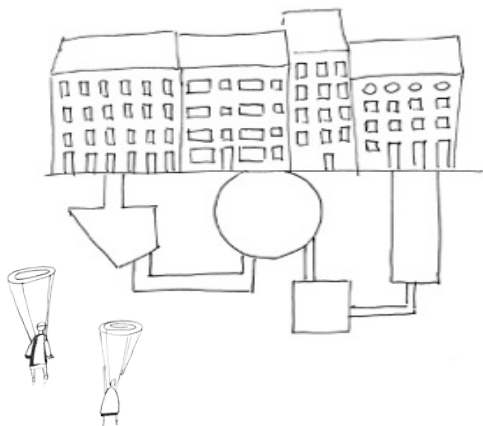

ми людьми». (Татьяна Диттрич «Повседневная жизнь викторианской Англии») Лондон, один из первых в мире индустриальных городов, был грязным, вонючим и многолюдным. Скученность, бедность и антисанитария заставляли обеспеченных жителей искать защиту в собственных домах. Новая для того времени идея города породила и новую идею организации частного жилища.

## №18 ГОРОД ЭГГИСТА

В 80-х годах девятнадцатого века в городе Буфорде было около двух тысяч человек. Они строили одну из крупнейших железных дорог в США. Сейчас же рядом с надписью «Численность населения» на дорожном знаке при въезде в город нарисована единица. Хмурый и неразговорчивый мужчина по имени Дэн официально считается мэром города, в котором остался один жилой дом, не считая двух сараев с хозяйственным и продуктовым магазинами, которые держит

Дэн. Еще в Буфорде есть заправка. Дальнебойщики, проезжающие мимо, частенко выдергивают мэра города прямо из постели и заставляют его заправлять их грузовики. «Если вы заблудитесь в окрестностях Буфорда, то лучше бы вам знать, где живет Дэн. Иначе вам крышка. Здесь на километры вокруг нет ни души», — говорят жители окрестных городов.

Но и большой город не всегда спасает от одиночества. Архитектор Сэм Чермаев утверждает: «Единственное место, где я чувствую себя в удивлении в современном городе, — это улица. Там я никого не знаю и меня не знают. Как только я оказываюсь дома, я сразу открываю социальную сеть, пишу в Фейсбук или Твиттер, оставляю комментарии, на которые мне сразу же отвечают. Дома я превращаюсь в публичную персону. В прошлом всё было наоборот: выходя на улицу маленького города или деревни, человек тут же встречал знакомых — булочника, почтальона — и оказы-

вался в пространстве публичного, а единиться мог только дома». А что если жителей много, и один из них владеет всем городом? Частный город Селбрейшн («Празднование»), принадлежащий корпорации Уолта Диснея, был построен в 2005 году во Флориде. В нем проживает чуть больше 7500 жителей. Дисней обещал своим жителям-клиентам жизнь в идеальном счастливом городе, в котором не будет ни преступности, ни бедности: с малоэтажными домами по проекту лучших американских архитекторов, пешеходными улицами, магазинами, компактным центром и превосходными школами. Просто мечта! Однако некоторые считают, что частный город, где нет демократии, — это и есть реализованная антиутопия. Ведь у жителей города есть только права и обязанности покупателей-клиентов, но нет никаких гражданских прав. Владелец города, которого никто не выбирал и не может переизбрать, имеет право принять новые или поменять

существующие законы. Полиция и городские службы полностью находятся под его контролем.

## №19 ГОРОД-ПРИЗРАК

Город-призрак Мачу-Пикчу, один из немногих сохранившихся городов древней Америки, расположен на территории Перу, на высоте 2500 метров над уровнем моря. Когда в 1532 году испанские завоеватели вторглись на территорию империи инков, то все жители Мачу-Пикчу таинственным образом исчезли. Мы до сих пор не знаем его настоящего названия, не знаем, что за люди в нем жили и сколько их было. Одно известно наверняка: те, кто строил Мачу-Пикчу, были удивительными мастерами. Сооруженные ими дренажная система, мощный фундамент, массивные стены и ступенчатые террасы уже больше 500 лет спасают Мачу-Пикчу от оползней, дождей и многочисленных туристов.



## №20 ГОРОД, В КОТОРОМ ВСЕ БЕГУТ

«Тебя потрясает, сколько тут у людей желаний. Они бегают за ними день и ночь, восемь дней в неделю, пятьсот дней в году. Им всегда мало, они всегда хотят еще, хотят нового, хотят всё успеть.

„Что они тут мечтают, как психи?“ — думаешь ты, а потом и сам бегаешь, потому что и тебе уже мало, потому что здесь столько возможностей. И всё интересно».

*(Арина Холина «Москва. Город, который никогда не»)*

Москва, как и многие большие мегаполисы, заполнена людьми, которые бегают по делам, друг от друга, друг за другом, бегают с препятствиями, по кругу и на месте.

## №21 ПОДЗЕМНЫЙ ГОРОД

Подземные города знакомы людям издавна. Например, город Деринкую в турецкой провинции Каппадокия

был построен в I–II тысячелетии до нашей эры. Уникальный мягкий камень — вулканический туф — позволил не обладавшим сложными инструментами строителям выдолбить жилье для 20 тысяч человек. Тут были конюшни и загоны для скота, церкви и школы, столовые и пекарни, амбары, винные погреба, мастерские. А еще такая запутанная система ходов, что незваному гостю ничего не стоило заблудиться.

Тоннели существуют под многими городами. Иногда это метро, иногда катакомбы. А вот в Пекине так опасались ядерной войны, что построили целый город-бункер.

30 километров туннелей объединяют подземные жилища, школы, больницы, магазины, библиотеки, театры, фабрики. Тут даже подземный роллердром есть.

В Мехико не стали замачиваться на новый город, но собираются построить подземный дом. Зато какой! 65-этажная пирамида острием врезается в центр мексиканской столицы — недаром ее назвали землескребом. Снаружи стеклянная крыша здания будет служить

площадью для прогулок и концертов под открытым небом. А внутри архитектор Эстебан Суарес планирует использовать геотермальную энергию, что сделает здание автономным. Строить вглубь нелегко, зато не нарушается исторический облик города над землей и ограничение на постройку зданий свыше восьми этажей, действующее в центре Мехико.

А в российском городе Мирном уже есть подходящая яма — гигантский алмазный карьер. Алмазов там уже не осталось, а оползни угрожают соседним деревням. Московский архитектор Николай Лютомский предложил возвести внутри карьера мощный бетонный остов, укрепляющий стены карьера, сверху накрыть его прозрачным куполом — получится автономный подземный экогород на 10 тысяч человек. Снаружи климат Якутии суров, воздух зимой охлаждается до  $-60^{\circ}\text{C}$ . Зато под землей всегда плюсовая температура. Тут хорошо будет и людям, и растениям — ведь больше всего места планировщики отдали

вертикальным фермам, садам и лесопарковым зонам, очищающим воздух.

Наконец, фантастические проекты космических городов тоже нередко рисуют под поверхностью планет. По словам директора астробиологического института НАСА Пенелопы Бостон, это единственно верное решение для проектирования безопасных поселений на других планетах. «Моя первая статья, опубликованная в 1981 году, была о надувных теплицах на поверхности Марса, но с тех пор я перестала быть столь наивной и поняла, как следует жить на другой планете. Подземный город — вот что нам нужно», — говорит профессор.

## №22 ГОРОДА В ОКЕАНЕ

В 2008 году создатель электронной платежной системы PayPal и первый инвестор Фейсбука Питер Тиль вместе с несколькими американскими миллиардерами основал институт,

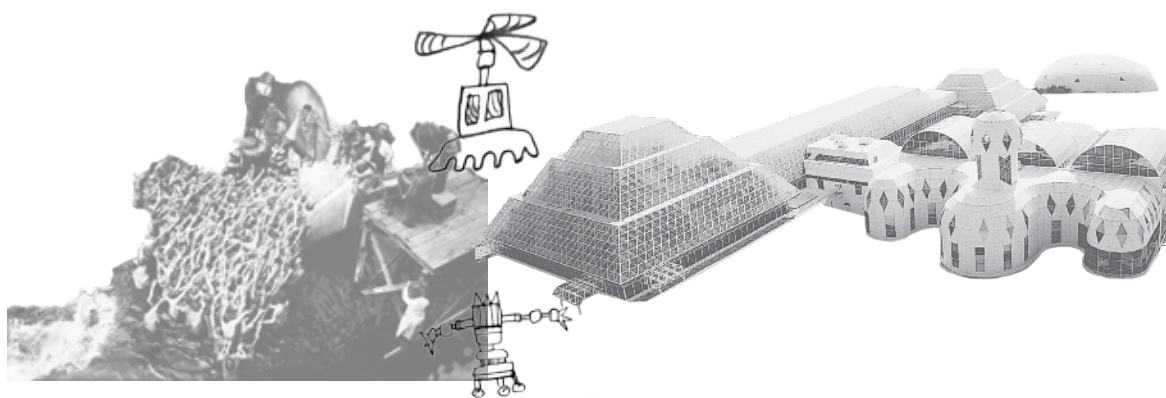

который разрабатывает концепцию плавучего города-государства. Он состоит из отдельных модулей-островов. Такие острова могут располагаться в независимых территориальных водах — а значит, не подчиняться законам других государств. Могут постоянно перемещаться, свободно объединяясь и расставаясь друг с другом. Они автономны: выращивают еду на платформах или в океане и получают энергию от солнечных батарей. Уже более тысячи человек захотели стать жителями такого города и купить себе квартиру стоимостью 1500\$ за квадратный метр. Смогут ли плавучие города помочь человечеству избавиться от неравенства и создать справедливое общество, если гражданство на таком острове — коммерческий продукт?

## №23 ГОРОД НАКАЗАНИЯ

Ку-клукс-клан — организация в США, отстаивающая идеи превосходства

белой расы. Члены ку-клукс-клана анонимно рассылали своим врагам — афроамериканцам, евреям, коммунистам, просто инакомыслящим — зернышки апельсина. Получивший такое предупреждение должен был отречься от своих взглядов или убраться подальше, иначе его могли убить. Чтобы выглядеть безымянной, но опасной силой, члены организации наряжались в белые балахоны и капюшоны. В такой униформе они напоминали призраки погибших солдат, сражавшихся в Гражданской войне за рабовладельческий Юг. Белая одежда помогала членам ку-клукс-клана не только запугивать людей, но и выражать свои взгляды, оставаясь неузнанными. Члены организации, выходявшие на массовые шествия, могли не знать, кто находится под соседним колпаком. До сих пор в некоторых штатах США запрещено появляться в масках в публичных местах. Запреты были введены в 1920–1950 годы как ответ на террор, развязанный ку-клукс-кланом.

## №24 ГОРОД- ПОМОЙКА

На окраине Каира есть район, получивший название «Город мусорщиков». Там живут египтяне, выполняющие самую грязную работу: они сортируют мусор, который привозят со всех концов 20-миллионного города. Работают семьями, от мала до велика, отбирая всё, что имеет хоть какую-то ценность. Многие из мусорщиков были крестьянами, но чтобы выжить, им пришлось заняться трудом, который в мусульманской традиции считается «нечистым». На первых этажах недостроенных и полуразвалившихся двух- и трехэтажных кирпичных домов кипит работа — сортировка и упаковка мусора. Верхние этажи жилые. Улицы, дворы и даже крыши домов — всё завалено отходами. Повсюду смрад. Но это не мешает обычной городской жизни: здесь играют дети, взрослые курят калян в кафе, уличные торговцы предлагают фрукты и свежеспекуленные лепешки.

## №25 НОЕВ КОВЧЕГ

«Биосфера-2» — грандиозный эксперимент, проведенный в аризонской пустыне. Внутри системы стеклянных куполов разместили ультрасовременный сельскохозяйственный блок, авангардный жилой дом и пять ландшафтных модулей — джунгли, саванну, пустыню, мангровый лес и маленький океан с пляжем и коралловым рифом. Помимо людей там поселились козы, свиньи, куры — всего больше трех тысяч видов животных. Этот ковчег должен был автономно просуществовать два года, питаясь тем, что вырастят колонисты, дыша кислородом, который выделяли растения, очищая и повторно используя одну и ту же воду. Этакая планета в миниатюре, где восемь добровольцев — четверо мужчин и четыре женщины — планировали заниматься физическим трудом, собираться за одним обеденным столом, музицировать в часы досуга и, наконец, работать на благо науки. Особое внимание





уделили герметичности куполов. Чтобы «Биосфера» не лопнула, ей сконструировали так называемые легкие — огромные выгибающиеся мембраны. Днем они становились выпуклыми, а ночью сдувались. Единственный ресурс, который этот огромный парник должен был брать извне, — электричество, необходимое прежде всего для охлаждения и циркуляции воды.

26 сентября 1993 года, когда шлюз был торжественно разгерметизирован и люди вышли наружу, по их лицам можно было понять, что эксперимент провалился — изгнание из рая произошло в полной мере и навсегда. Биосфера оказалась непригодной для жизни. Сегодня «Биосфера-2» может служить памятником неудачным попыткам имитировать биосферу Земли и напоминанием о том, как важно ее сохранять. После Второй мировой войны столица Германии была разделена между союзниками. Восточный Берлин стал столицей социалистической части, а Западный Берлин

оказался для ГДР костью в горле, демонстрируя превосходство капиталистической системы над советской. Это был крупный промышленный центр с развитой торговлей, отлаженной банковской системой и великолепной сферой услуг. Экономике города можно было сопоставить с экономикой таких развитых стран, как Финляндия, Дания, Португалия или Турция.

В Западном Берлине было сосредоточено около 180 научно-исследовательских центров, работало 35 музеев, 18 театров. Мировой известностью пользовался симфонический оркестр под руководством Герберта фон Караяна. Тут проходили международные ярмарки, выставки и всевозможные конгрессы. Не было только своей армии. Жители ГДР оценили успехи Западного Берлина: к началу 60-х годов каждый седьмой житель сбежал из Восточной Германии на запад. Чтобы остановить отток населения, власти возвели Берлинскую стену. Владимиру Высоцкому, чье знакомство с Европой началось именно

с этого города, от вида местного супермаркета стало нехорошо. Его жена, актриса Марина Влади, вспоминала:

«...Мы останавливаемся у витрины продуктового магазина: полки ломаются от мяса, сосисок, колбасы, фруктов, консервов. Ты бледнеешь как полотно и вдруг сгибаешься пополам, и тебя начинают возвращать. Когда мы наконец возвращаемся в гостиницу, ты чуть не плачешь: — Как же так? Они ведь проиграли войну, и у них всё есть, а мы победили, и у нас ничего нет!» (Федор Раззаков «Владимир Высоцкий: Я, конечно, вернусь...»)

## №27 ГОРОД В ОСАДЕ

872 дня длилась блокада Ленинграда. В окружении оказалось почти три миллиона человек; от голода, холода и бомбежек треть из них погибла. Голод начался сразу же после того, как в сентябре 1941 года фашисты разбомбили централизованный продовольственный склад и перекрыли доставку продовольствия. Однако и в самые страшные времена жизнь

в городе не прекращалась: работали школы и университеты, театры и музеи, в филармонии звучала музыка, а писатели и художники, поэты и ученые продолжали думать и творить. Ленинградская блокада — это пример превращения большого процветающего города в место страдания и скорби. И одновременно пример того, как жители практически в любых условиях способны восстановить если не нормальную, то уж точно человеческую жизнь.

## №28 ГОРОД СОЛНЦА

Так называется книга, написанная итальянским философом и писателем Томмазо Кампанеллой в 1602 году. В ней описано утопическое сообщество, которое управляется магами-астрологами и учеными. Младенцев в этом идеальном государстве после вскармливания забирали у родителей и отдавали государственным воспитателям. До семи лет дети обучались в игровой форме. Этому помогала архитектура — все стены города



покрыты изображениями камней, минералов и металлов, морей и рек, озера и источников, снега, грозы и всех воздушных явлений. На стенах изображены «все виды деревьев и трав, а иные из них растут там в горшках на выступах наружной стены строений»; разнообразнейшие рыбы, птицы, животные. Не забыты и математические фигуры, карты всех областей Земли, всевозможные ремесла; «всё достойное изучения представлено там в изумительных изображениях и снабжено пояснительными надписями».

## №29 ГОРОД-ШКОЛА

Средневековый монастырь — не просто храм с несколькими монахами. Это небольшой городок с процветающим хозяйством. Здесь выращивали продукты, пасли скот, ухаживали за фруктовыми садами, шили одежду, изготавливали посуду, инструменты и многое другое. А еще в монастырях переписывали, хранили и изучали книги и рукописи. Именно в монастырских

библиотеках берут свое начало современные европейские университеты.

Со временем научной мысли стало тесно в религиозных рамках. Развитие городов способствовало расцвету новой прослойки независимых интеллектуалов, самостоятельно выбирающих предмет исследования. Единомышленники объединялись и набирали себе учеников. Так возникли светские университеты. Статус университетской корпорации подразумевал независимость от представителей короля, местной власти и, главное, от власти духовной.

Большинство современных университетов — это не только образовательные и исследовательские центры, но еще и небольшие города, где есть всё необходимое для работы и отдыха.

## №30 ГОРОД ЗАБОТЫ

Чилийский архитектор Алехандро Аравена спроектировал кварталы социального жилья, позволившее заметно сократить расходы

на строительство.

Один из проектов Аравены, жилой массив на месте трущоб Кинта-Монрой в чилийском городе Икике, предполагал массовую постройку половин домов. Каждая семья, получив полдома за небольшие деньги, которые им давало государство, достраивала дом, исходя из своих потребностей. Вовлекая людей в создание собственного жилья, архитектор строит не только пространство, но и отношения людей со своим домом и соседями. Всего через год дома в этом районе подорожали многократно, но никто не спешил расставаться с ними.

«Сам город — это инструмент улучшения качества жизни и распространения этого качества на большую часть населения планеты: через несколько лет в городах будут жить около 70%. В свою очередь, качество жизни в городе характеризуется тем, что ты можешь в нем делать свободно и бесплатно. Главный вызов сегодняшнего дня — социальное неравенство. И не надо думать, что его причины кроются исключительно

в сумме годового дохода. Инфраструктура, общественные пространства, социальное жилье, транспортная система — всё это уникальные возможности скорректировать неравенство. И чем больше в городе парков и других приятных мест, куда можно попасть, не покупая входной билет, тем лучше город и тем выше качество жизни», — считает Алехандро Аравена.

Вот и закончились почти сто страниц книги про город. Надеюсь, тебе было интересно читать, комментировать и рисовать в ней. Теперь эта книжка больше твоя, чем моя! Последние страницы в ней — для твоего собственного города.

Начнём с самого прекрасного города, в котором ты и твои друзья мечтали бы жить! Что будет в центре? И есть ли там центр? Как играют, учатся, болеют, стареют, путешествуют в городе твоей мечты?



A series of horizontal dashed lines for writing, starting from the top right of the page and extending downwards.



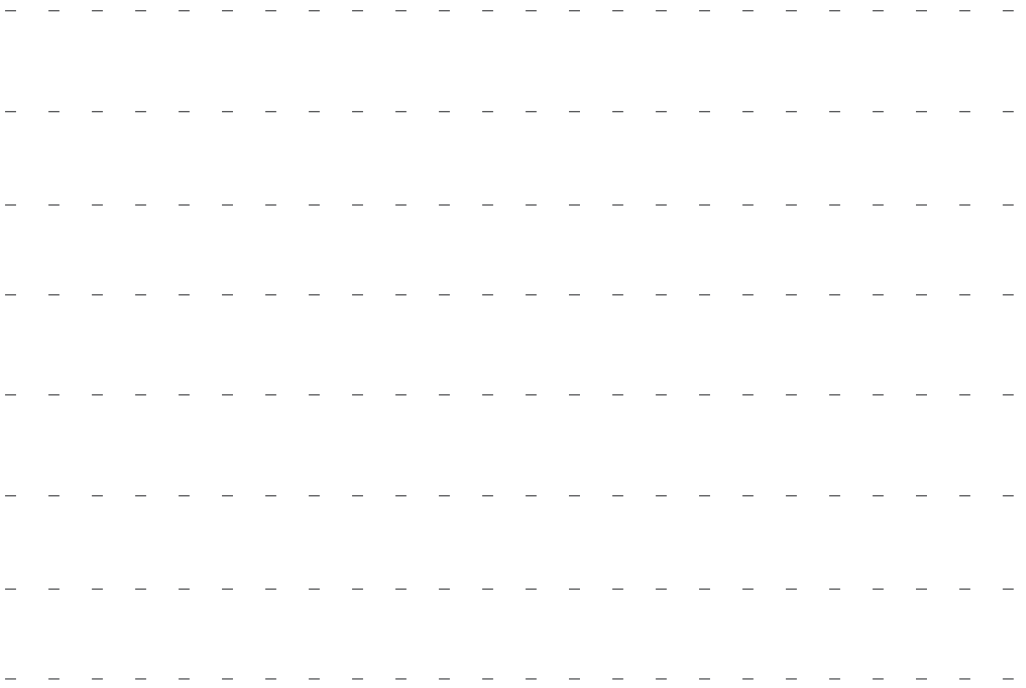

-----

-----

-----

-----

-----

-----

-----

-----

А здесь нарисуй  
и опиши город,  
в котором тебе совсем  
не хотелось бы жить .  
Кто в твоём городе  
начальник? Есть ли  
в нем начальники?  
Окружён ли  
город стеной?  
Как расположены  
дома? Как устроены  
школы?



-----

-----

-----

-----

-----

# №000

Научно-популярное издание

НИКА ДУБРОВСКАЯ  
ГОРОД

A4KIDS /  
АНТРОПОЛОГИЯ  
ДЛЯ ДЕТЕЙ

для среднего школьного возраста

В соответствии с Федеральным законом  
№ 436 от 29 декабря 2010 года маркируется знаком 

УДК 087.5:821.161.1:82-93  
ББК 83.8:84(2=411.2)6-4  
Д79

**Дубровская, Ника.**

Д79 Город [для ср. шк. возраста] / Ника Дубровская – ил. автора. – Москва: Самокат, 2018. – 104 с. : ил. – (A4kids/Антропология для детей). – ISBN 978-5-91759-660-0.

- © Ника Дубровская, текст, оформление, 2018
- © Издание на русском языке.  
ООО «Издательский дом «Самокат», 2018
- © Produced by Neue Auftraggeber / New Patrons
- © Funded by Fondation de France

**NEUE AUFTRAGGEBER**

nouveauxcommanditaires.eu  
newpatrons.eu  
neueauftraggeber.eu



Большое спасибо моему соавтору, архитектору, профессору Королевского колледжа искусств в Лондоне и Корнелльского университета в США Сэму Чермаеву. Сэм нарисовал большую часть городских планов в этой книге.

В создании книги также участвовали Александр Кох, Ника Давыдова, Алексей Борисенко, Людмила Ивакина, Екатерина Напренко, Елена Барская, Владислав Бачуров, Евгений Осташевский, Хива К, Наташа Илич, Анна Аكوпова, Любовь Кеменова, Анна Леус, Марина Томникова, Митя Кобринский и многие другие

*В книге использованы ... Фотографии, использованные в книге, взяты из Википедии и других источников, они распространяются на условиях свободных лицензий или находятся в общественном достоянии. Любое использование текста и иллюстраций разрешено только с согласия издательства.*

Иллюстрации автора

Редактор **Анна Красникова**

Корректор **Марина Драпкина**

Бильдредакторы **Екатерина Фурцева** и **Марат Каримов**

Дизайн и верстка **Елены Шиндыковой** и **Людмилы Ивакиной**

Макет обложек **Торстена Лесницкого** и **Елены Шиндыковой**

Главный редактор **Ирина Балахонова**

Книга – почтой

[samokat.post@gmail.com](mailto:samokat.post@gmail.com)

+7 (915) 164-52-57

Отдел продаж

+7 (499) 922-85-95

[sales@samokatbook.ru](mailto:sales@samokatbook.ru)

Книги по издательским ценам можно приобрести по адресу:

Москва, Малая Ордынка 13, стр. 3

(2 этаж)

или в интернет-магазине «ФрекенБукс»

[www.frekenbooks.ru](http://www.frekenbooks.ru)

ООО «Издательский дом „Самокат”»

101000, Москва, а/я 487

Тел. +7 (495) 506-17-38

[info@samokatbook.ru](mailto:info@samokatbook.ru)

[www.samokatbook.ru](http://www.samokatbook.ru)

Подписано в печать 25.04.2018

Формат издания 84x108/16

Печать офсетная. Бумага офсетная.

Усл. печ. л. 8,38. Тираж 3000 экз. Заказ №

Отпечатано в соответствии

с предоставленными материалами

в







